

HAITEC

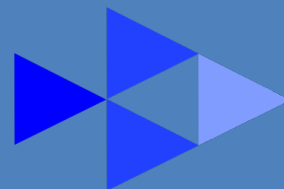

Руководство по эксплуатации

HT-LB4T76PROFI ВОЗДУХОДУВКА БЕНЗИНОВАЯ

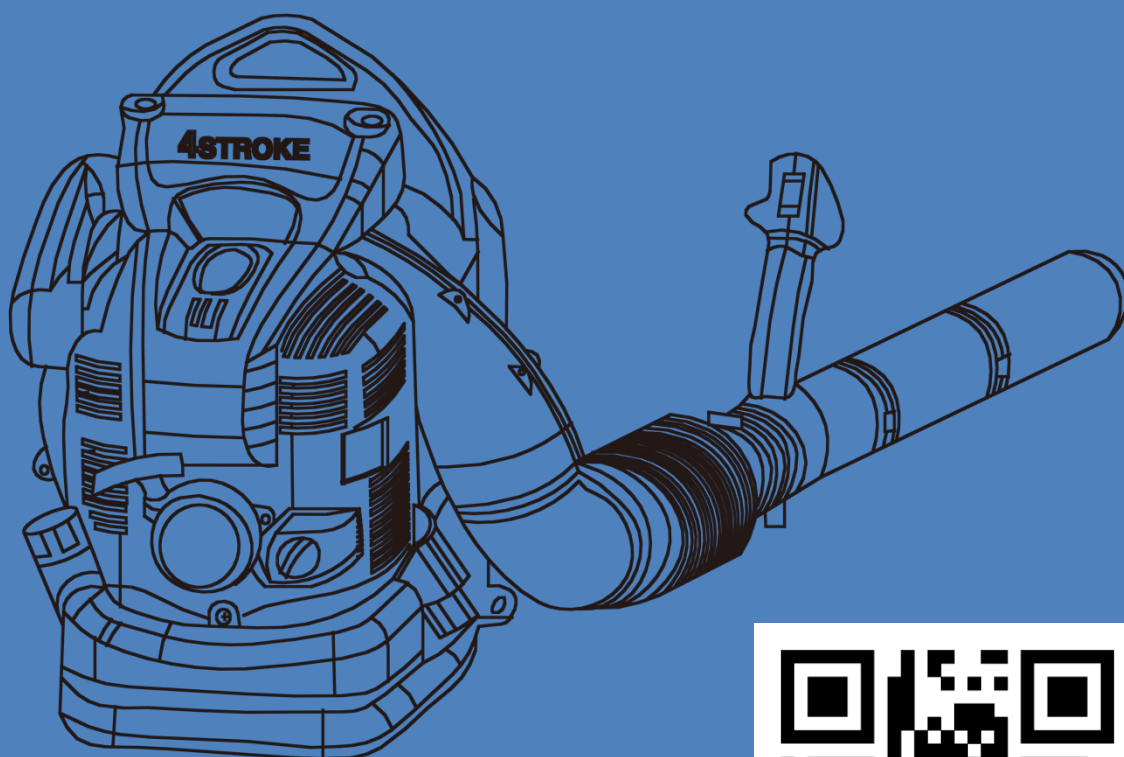

LLC "HAITEC"
123592 MOSCOW, RUSSIA

www.HAITEC.ru

Декларация соответствия ЕС

Настоящим мы заявляем

НАИТЕС ООО
123592 МОСКВА РОССИЯ

что продукт, упомянутый ниже Бензиновая Воздуходувка:
НТ-LB4T76PROFI

соответствует основополагающим требованиям безопасности и здоровья, предусмотренным соответствующими директивами ЕС 2006/42/ЕС. Данное заявление относится только к устройству в том состоянии, в котором оно было введено в эксплуатацию, детали и/или последующие операции конечного пользователя не учитываются.

Модели НТ-LB4T76PROFI

соответствуют требованиям других соответствующих директив:
Директива по защите от шума 2000/14/ЕС & 2005/88/ЕС & 2014/30/EU
Директива о выбросах 97/68/ЕС, с поправками 2010/26/EU
а также соответствует следующим нормам:
EN 15503:2009+A2:2015
EN ISO 14982:2009

Измеренный уровень звуковой мощности: 111 дБ (А)
Гарантированный уровень звуковой мощности: 114 дБ (А)

Свидетельство ЕС о типовых испытаниях:
No. SHES190501543201TLC

Москва
28 Января 2024

НАИТЕС ООО
123592 МОСКВА РОССИЯ



Уважаемые покупатели, Дорогие друзья!
Спасибо, что Вы выбрали технику HAITEC
мы ценим Ваше доверие!

Перед первым вводом в эксплуатацию и перед каждым использованием обязательно прочитайте эту инструкцию по эксплуатации!

Здесь Вы найдёте все указания по безопасному использованию и длительному сроку службы устройства. Обязательно соблюдайте все указания по технике безопасности, приведённые в этой инструкции!

Пожалуйста, всегда храните эту инструкцию по эксплуатации вместе с устройством, чтобы в случае сомнений она всегда была у вас под рукой.

Воздуходувка Бензиновая **HT-LB4T76PROFI**

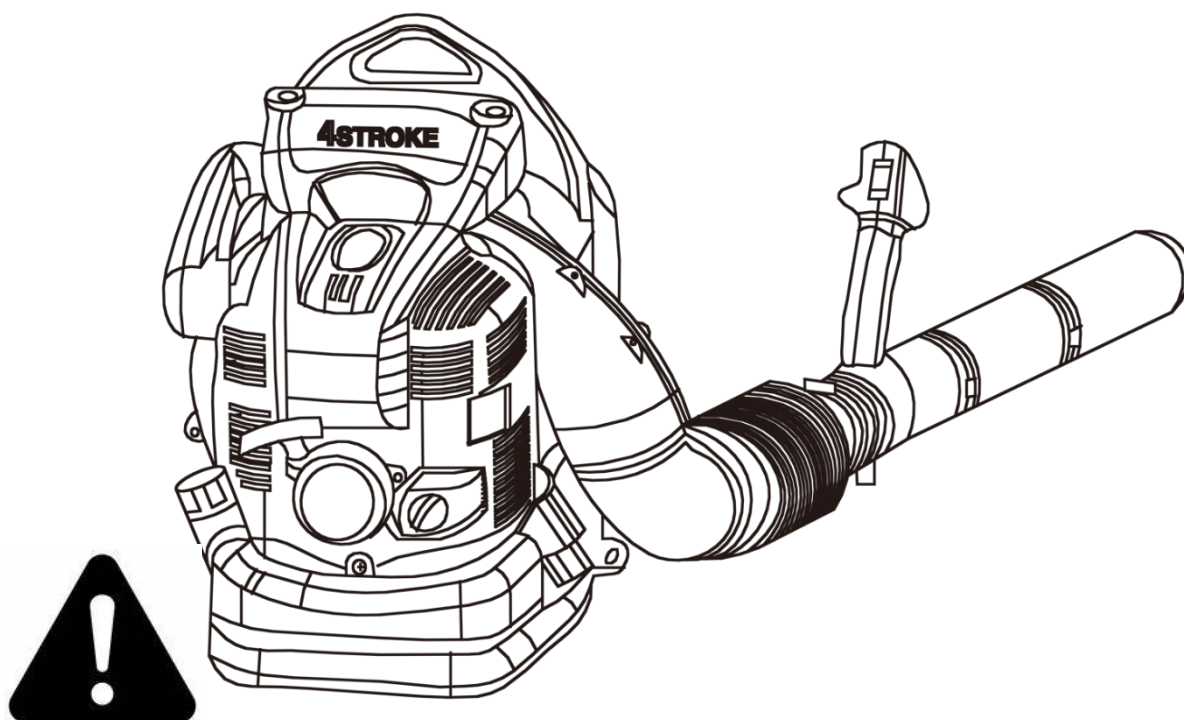

Внимание

Прочитайте и внимательно изучите **все примечания в руководстве по эксплуатации** перед использованием этого инструмента

Держите руководство пользователя всегда под рукой на работе

ХАЙТЕК ООО
123592 МОСКВА РОССИЯ
Год выпуска 2024

EAC CE

СОДЕРЖАНИЕ

1. ОСНОВНЫЕ ТЕХНИЧЕСКИЕ ХАРАКТЕРИСТИКИ	5
2. ИСПОЛЬЗОВАНИЕ ПО НАЗНАЧЕНИЮ	6
ЗНАКИ УСТАНОВЛЕННЫЕ НА ИЗДЕЛИИ	6
3. ОБЩИЕ ПРАВИЛА БЕЗОПАСНОСТИ.....	8
УКАЗАНИЯ ПО ТЕХНИКЕ БЕЗОПАСНОСТИ ПРИ ИСПОЛЬЗОВАНИИ ВОЗДУХОДУВКИ.....	9
4. ЛИЧНАЯ БЕЗОПАСНОСТЬ	14
5. КРАТКОЕ ТЕХНИЧЕСКОЕ ОПИСАНИЕ МОДЕЛИ.....	18
6. МОНТАЖ И СБОРКА	19
7. ПРИГОТОВЛЕНИЕ ТОПЛИВНОЙ СМЕСИ И ЗАПРАВКА УСТРОЙСТВА.....	22
8. ЗАПУСК ХОЛОДНОГО ДВИГАТЕЛЯ	24
9. ПУСК ПРОГРЕТОГО ДВИГАТЕЛЯ.....	27
10. ИНСТРУКЦИЯ ПО ЭКСПЛУАТАЦИИ	28
11. ТЕХНИЧЕСКОЕ ОБСЛУЖИВАНИЕ	31
12. ГРАФИК ТЕХНИЧЕСКОГО ОБСЛУЖИВАНИЯ	40
13. ТРАНСПОРТИРОВКА	41
14. ОКРУЖАЮЩАЯ СРЕДА	41
15. ИНСТРУКЦИЯ ПО УТИЛИЗАЦИИ.....	41
16. ХРАНЕНИЕ	42
17. СЕРВИСНОЕ ОБСЛУЖИВАНИЕ	42
18. ПОИСК И УСТРАНЕНИЕ НЕИСПРАВНОСТЕЙ	43
19. ГАРАНТИЙНЫЕ ОБЯЗАТЕЛЬСТВА.....	44



Мы стремимся постоянно совершенствовать нашу продукцию, потому технические характеристики и изображения могут измениться! Если рабочие характеристики или внешний вид Вашего устройства отличаются от описанных в данном руководстве, пожалуйста, обратитесь за помощью к Вашему продавцу.

1. Основные технические характеристики

Название модели	HT-LB4T76PROFI
Тип двигателя	151F 4-тактный, воздушного охлаждения
Рабочий Объем двигателя	75,6 куб.см.
Максимальная мощность двигателя (ISO 8893)	3,0 кВт (4,05 л.с.) 7500 об/мин.
Максимальные обороты двигателя	7200 об/мин.
Обороты холостого хода двигателя	2800 ± 280 об/мин.
Воздушный поток	0,5 куб.м./час
Скорость воздуха	91,9 м./сек.
Объем бензинового бака	1,90 л.
Объем масляного бака	0,20 л.
Длина трубы воздуходувки	1360 мм
Вибрации, (согласно DIN EN ISO 22867)	2,611 м/с ²
Звуковое давление, (согласно DIN EN ISO 22868)	93 дБ (А)
Мощность звука (согласно DIN EN ISO 22868)	114 дБ (А)
Система зажигания	Пуск с отдачей
Свеча зажигания	CMR6A
Карбюратор	Многопозиционный мембранный карбюратор со встроенным топливным насосом
Вес нетто (без топлива)	11,00 кг.

Данное руководство по эксплуатации относится к нескольким моделям с различными характеристиками. Компоненты, которые установлены не во всех моделях и связанных с ними приложениях, помечены следующим образом.

Разрешается применять только те насадки, которые специально одобрены для использования с Вашей конкретной моделью.



2. Использование по назначению

Устройство в стандартном исполнении предназначено в качестве воздуходувка для личного пользования. Обратите внимание на то, что наши устройства не предназначены для использования в коммерческих или промышленных целях.

Основу воздуходувки составляет центробежный вентилятор, работающий от бензинового двигателя. Воздух засасывается через центр улитки и выбрасывается через длинный патрубок, называемый соплом. Таким образом создаётся мощный воздушный поток направленного действия.

Воздуходувка используется для удаления листвы, травы, бумаги, мелкого мусора и тому подобного в парках, садах, на дачных, приусадебных участках, на обочинах автодорог, на стадионах, на подъездных путях, автостоянках, возле любых коммерческих или жилых зданий и аналогичных территориях.

Для обеспечения надлежащего использования и технического обслуживания устройства мы советуем Вам тщательно соблюдать и хранить инструкции по эксплуатации, поставляемые производителем. Руководство содержит подробную информацию об условиях эксплуатации и техобслуживания.

Содержащаяся в руководстве информация основана на технических характеристиках, имеющихся на момент выпуска руководства. Технические характеристики могут быть изменены без предварительного уведомления, так как мы постоянно стремимся повышать качество нашей продукции. Особое внимание должно быть обращено на указания по безопасной работе, не соблюдение которых может привести к возникновению опасных ситуаций.



ОСТОРОЖНО:

Устройство должно использоваться только по назначению. Любое другое использование считается неправильным применением. Ответственность за любой ущерб или травму любого рода несёт оператор, а не производитель.



ЗНАКИ, УСТАНОВЛЕННЫЕ НА ИЗДЕЛИИ

Внимание! Предупреждение! Опасность!

Символ, сопровождаемый этими словами, обращает внимание на действия или ситуации, которые чреватые травмами оператора и окружающих его людей, а также приводят к неправильной эксплуатации изделия или его поломке.



Перед началом использования этого товара внимательно прочитайте данное руководство по эксплуатации и храните его в надёжном месте



Внимание!

Запрещено работать во время дождя! Не эксплуатируйте устройство в плохую погоду,



Внимание!

Во время работы всегда носите защитные наушники, каску и очки!



Внимание!

При работе с изделием необходимо использовать индивидуальные средства защиты рук.



Внимание!

При работе с изделием надевайте защитную обувь с нескользкой подошвой.



Внимание!

Огнеопасные вещества!



Внимание!

В выхлопных газах содержатся вредные вещества, которые могут нанести серьезный вред здоровью.



Внимание! Запрещается использовать устройство в закрытом или плохо проветриваемом месте. Существует опасность вдыхания ядовитых газов!



Внимание!

Горячая поверхность!



Внимание!

Отсоедините кабель свечи зажигания перед выполнением работ по ремонту или техническому обслуживанию устройства.



Внимание! Берегитесь объектов, которые могут вылететь из устройства во время работы.



Внимание!

Не трогайте вращающиеся части, опасность травмы!



Вытяните трос стартера с функцией Easy Start. Чтобы запустить двигатель, предварительно аккуратно и равномерно

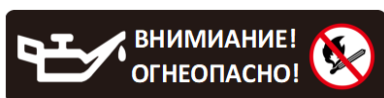

Внимание! Огнеопасно! Объект повышенной пожарной опасности. Не курить вблизи топлива.

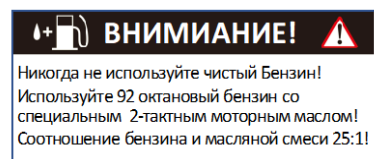

Наклейка Инструкция по смешиванию бензина.
Расположение крышка топливного бака.



ПРЕДУПРЕДИТЕЛЬНЫЙ СИМВОЛ БЕЗОПАСНОСТИ:

Указывает на меры предосторожности или указания по технике безопасности.



Индикатор уровня шума

Уровень шума устройства не превышает xx дБ.



Маркировка "CE"

Продукт соответствует требованиям и правилам Европейского сообщества.



Маркировка "EAC"

Продукт соответствует требованиям технических регламентов и правилам Евразийского Экономического Союза.

3. Общие Правила Безопасности

Перед вводом в эксплуатацию этого устройства необходимо ознакомиться с инструкциями, приведёнными в данном руководстве.

При использовании данного устройства соблюдайте следующие указания по технике безопасности, чтобы исключить риск физического или материального ущерба. Пожалуйста, ознакомьтесь с указаниями по технике безопасности, приведёнными в соответствующих главах. Если Вы сомневаетесь, соблюдайте законодательные нормы или предписания по предотвращению несчастных случаев при использовании устройства.

При использовании устройств с бензиновым двигателем необходимо соблюдать основные меры предосторожности во избежание серьёзных травм и/или повреждений устройства.

Это устройство создает электромагнитное поле во время работы. Это поле может мешать активным или пассивным медицинским имплантатам. Чтобы снизить риск серьёзной или смертельной травмы, мы рекомендуем людям с медицинскими имплантатами проконсультироваться со своим врачом и производителем медицинских имплантантов перед запуском этого устройства.

 **ВНИМАНИЕ!** Пользователи должны пройти надлежащее обучение по эксплуатации, настройке и вводу в эксплуатацию устройства, включая недопустимые операции. **Небрежное или неправильное использование любого воздуходува может привести к серьезным или смертельным травмам!**

Внимательно прочитайте инструкцию. Ознакомьтесь с элементами управления и правильной работой устройства. Перед каждым использованием найдите немного времени, чтобы ознакомиться с устройством.

Никогда не разрешайте детям или лицам, не знакомым с данной инструкцией, пользоваться устройством. Местные правила могут ограничить возраст оператора.

Это устройство не предназначено для использования людьми (включая детей) с ограниченными физическими, сенсорными или умственными способностями или отсутствием опыта и знаний, за исключением случаев, когда они контролируются или обучаются лицом, ответственным за их безопасность.

Никогда не работайте, если рядом **есть люди, дети или домашние животные.**

Обратите внимание, что оператор или пользователь несёт ответственность за несчастные случаи или опасность, связанную с другими лицами или их имуществом.

 **ПРЕДУПРЕЖДЕНИЕ!** Вы должны использовать разрешенные средства индивидуальной защиты всякий раз, когда пользуетесь устройством. Средства индивидуальной защиты не могут устранить риск получения травмы, но они уменьшают степень травматизма, если произойдет несчастный случай. Обратитесь к Вашему продавцу за помощью в выборе правильного оборудования. Пожалуйста, внимательно прочтите руководство по эксплуатации и убедитесь, что Вы понимаете инструкции перед использованием машины.

УКАЗАНИЯ ПО ТЕХНИКЕ БЕЗОПАСНОСТИ ПРИ ИСПОЛЬЗОВАНИИ ВОЗДУХОДУВКИ

 **ВНИМАНИЕ! ПРЕДУПРЕЖДЕНИЕ!** Воздуходув - опасный инструмент при небрежном или неправильном использовании и может нанести серьезные, даже смертельные травмы. Чрезвычайно важно, чтобы Вы прочитали и поняли содержание данного руководства по эксплуатации.

 **ВНИМАНИЕ!** Перед началом работы всегда проверяйте, нет ли каких-либо предметов, которые могут блокировать экран воздухозаборника.

Никогда не снимайте сетку воздухозаборника.

При работе с устройством необходимо всегда надевать ремень безопасности. Невыполнение этого требования означает, что Вы не сможете безопасно маневрировать, и это может привести к причинению вреда себе или другим.

⚠ ВНИМАНИЕ! Незакрепленный ремень может застрять или затянуться в вентилятор устройства. Правильно отрегулированный ремень и устройство значительно облегчают работу. Отрегулируйте ремень безопасности, чтобы обеспечить наилучшее рабочее положение.

Если устройство загорелось или произошла другая чрезвычайная ситуация, в случае крайней необходимости, которая вынуждает Вас освободиться от устройства, расстегните ремни безопасности, расстегнув поясной и нагрудный ремни, и дайте устройству упасть назад.

Мощные потоки воздуха могут перемещать предметы с такой скоростью, что они могут отскакивать назад и вызывать серьезные травмы глаз. Не направляйте воздушную струю на людей или животных.

Остановите двигатель перед сборкой или демонтажем принадлежностей или других деталей.

Не используйте устройство в плохую погоду, такую как густой туман, проливной дождь, сильный ветер, сильный холод и т.д. Работа в плохую погоду утомительна и может привести к опасным условиям, например, к скользким поверхностям.

Сведите к минимуму время обдува, слегка смачивая пыльные участки или используя распылительное оборудование.

Сократите потребление воды, используя воздуходув вместо водяных шлангов для различных применений на газоне и в саду, таких как решетки, сита, грили, веранды и т.д.

Убедитесь, что Вы можете безопасно двигаться и стоять. Проверьте местность вокруг себя на наличие возможных препятствий (корни, камни, ветки, канавы и т.д.) на случай, если Вам придется двигаться внезапно. Будьте очень осторожны при работе на наклонном грунте.

Воздуходув нельзя использовать, находясь на лестнице или строительных лесах, а также на высоких местах (например, на крышах). Их работа может привести к серьезным травмам.

⚠ ВНИМАНИЕ!

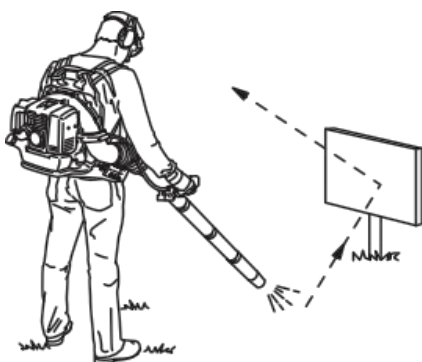

⚠ ВНИМАНИЕ!



⚠ ВНИМАНИЕ!



Никогда не ставьте устройство на землю с работающим двигателем, если оно не находится у Вас на виду.

Не используйте устройство в замкнутом пространстве, где может накапливаться опасный угарный газ.

Эксплуатируйте устройство только при дневном свете или при хорошем искусственном освещении. Если это возможно, избегайте использования устройства во влажных условиях.

К работе с **воздуходувкой** не допускаются лица, не достигшие 18 лет.

Не вносите изменения в конструкцию устройства. Во избежание несчастных случаев и поломки, устанавливайте лишь те запчасти и аксессуары, которые рекомендуются производителем.

Ежедневно перед эксплуатацией проверяйте устройство на наличие ослабленных крепежных деталей. Тщательно зажмите их или замените, если потребуется.

Во время эксплуатации обязательно пользуйтесь индивидуальными средствами защиты: носите специальную защитную одежду, уберите волосы, оденьте защитные очки, наушники, защитную каску, средство защиты органов дыхания. Выберите для работы прочную, нескользящую защитную обувь. При опасности попадания пыли следует использовать дыхательную маску.

Откажитесь от просторной одежды и украшений, которые могут попасть в движущиеся части устройства и привести к серьезным травмам.

Всегда надевайте одобренные средства защиты глаз. Если Вы используете козырек, то Вы также должны носить разрешенные защитные очки. Утвержденные защитные очки должны соответствовать стандарту. Удары веток или брошенных предметов могут повредить глаза.

Чтобы снизить риск возникновения пожара, убедитесь, что на двигателе и глушителе нет мусора, листьев, отсутствует утечка смазки.

Откажитесь от эксплуатации устройства, если оно было повреждено.

Если топливная смесь или масло пролились на рукоятки устройства, тщательно вытрите их сухой тканью.

Не используйте **воздуходувку** в состоянии усталости, болезни или под воздействием алкоголя, наркотиков, лекарств.

Запрещается курить в момент приготовления топливной смеси или заправки устройства.

Не смешивайте топливную смесь в закрытом помещении или вблизи источников огня, обеспечьте достаточный уровень вентиляции.

Топливная смесь должна храниться в специальной емкости, предназначенной для хранения бензина.

Во время работы двигателя запрещается снимать крышку топливного бака.

Воздуходувку нельзя эксплуатировать в закрытых помещениях: не допускайте вдыхание выхлопных газов с опасными для здоровья веществами.

Никогда не допускайте детей к устройству. Расстояние допуска окружающих после запуска двигателя — не менее 15 метров.

Заправляйте устройство топливом лишь в том случае, если его двигатель был заранее выключен и полностью остыл.

Не храните устройство в закрытом, плохо проветриваемом помещении. Помните, что при нахождении рядом с печью или водонагревателем пары топлива могут воспламениться.

Вовремя проводите техническое обслуживание устройства, чистку и замену комплектующих. Обратите внимание, что неправильное обслуживание, использование не соответствующих требованиям производителя запасных частей, а также удаление или изменение предохранительных систем могут привести к травмированию оператора или окружающих его людей, а также выходу устройства из строя.

Несоблюдение техники безопасности является причиной возникновения опасности травматизма и повреждения устройства.

Оператор должен знать, как можно немедленно остановить устройство в случае возникновения неконтролируемой ситуации. Работать с **устройством** разрешено только, **если Вы находитесь** в хорошем физическом и психическом состоянии.

Запрещается работать с устройством после приема лекарств, употребления алкогольных напитков или наркотических средств, которые могут оказать негативное влияние на реакцию работающего.

Удалите всех посторонних лиц на расстояние не менее 5 метров от места работы с устройством.

Не эксплуатируйте устройство вблизи взрывоопасных жидкостей, газов и др. веществ. Храните устройство в местах, недоступных для детей.

При эксплуатации устройства всегда одевайте прочную обувь на нескользящей подошве.

Перед использованием всегда производите визуальный осмотр, чтобы убедиться, что элементы и детали не изношены и не имеют повреждений.

Перед техническим обслуживанием или хранением убедитесь, что двигатель остановлен, и разъем свечи зажигания отсоединен.

При эксплуатации устройства допускается использование только одобренных компанией-производителем запасных частей, приспособлений, аксессуаров и насадок.

Помните, что использование сочетания оборудования, не одобренного производителем, может привести к травмам, повреждению имущества и потере права на последующее гарантийное обслуживание.

Все лица, которые находятся в зоне риска, должны использовать индивидуальные средства защиты глаз. Риск травмирования глаз снижается с увеличением расстояния.

Если вы приближаетесь к **оператору воздуходувки с включенным двигателем**, убедитесь, что оператор вас заметил, и устройство будет остановлено. Во избежание несчастных случаев не отвлекайте и не пугайте оператора во время работы.

При необходимости замены запасной части, а также при перемещении в другую точку рабочей площадки обязательно выключите двигатель.

Не прикасайтесь к горячим деталям устройства, таким как выхлопная труба или свеча зажигания, это может привести к возникновению ожогов.

Будьте крайне осторожны при работе в стесненных условиях, при перемещении по скользкой, мокрой территории, а также при наличии препятствий в рабочей зоне.

Если при эксплуатации **воздуходувки** вы начинаете падать или

скользить, немедленно выключите двигатель.

Перед длительным хранением дайте двигателю остыть, удалите все топливо из карбюратора и топливного бака, проведите обслуживание согласно условиям данного руководства и поместите устройство на хранение в безопасное место.

Не допускайте попадания на оборудование огня или искр. Перед запуском отодвиньте устройство как минимум на 3 м от места заправки.

⚠ ВНИМАНИЕ! Не позволяйте кому-либо эксплуатировать это устройство, если он не прочитал технический паспорт с руководством по эксплуатации, не знает правил техники безопасности и не обучался работе с **воздуходувкой**. Не допускайте к эксплуатации **пилы** лиц без защитной одежды.

⚠ ВНИМАНИЕ! Вибрация может стать причиной возникновения болезни Рейно (т.н. вибрационной болезни или «синдрома белых пальцев»). Заболевание поражает пальцы рук, может быть вызвано сочетанным воздействием вибрации и холода. В данном случае в пораженных участках сначала возникают ощущения жара и покалывания, затем пальцы бледнеют и немеют.

При эксплуатации устройства необходимо выполнять все приведенные рекомендации, чтобы не спровоцировать появление вышеописанных симптомов:

Не используйте устройство при температуре +10° C или ниже.

Составьте рабочий план, ограничивающий вибрационную нагрузку.

Держите тело в тепле, особенно шею, голову, лодыжки, запястья, кисти рук.

Надевайте защитные перчатки.

Для улучшения циркуляции крови в конечностях обязательно делайте рабочие перерывы и выполняйте энергичные упражнения для рук.

Планируйте время так, чтобы, помимо использования ручных инструментов, заниматься и другими видами деятельности.

Не превышайте разумную продолжительность рабочего дня, если работаете на оборудовании с вибрационной нагрузкой.

Обязательно обратитесь к врачу, если чувствуете дискомфорт, заметили покраснение или отек тканей руки, за которыми следуют бледность и потеря чувствительности.

⚠ ВНИМАНИЕ! В процессе эксплуатации устройства неизбежно возникновение шума. Чтобы окружающие не чувствовали из-за этого дискомфорт, грамотно выбирайте время для использования устройства. Всегда пользуйтесь средствами защиты слуха и обязательно делайте рабочие перерывы.

⚠ ВНИМАНИЕ! Длительное воздействие громкого шума может повредить слух оператора в том случае, если не было предусмотрено использование необходимых средств защиты органов слуха. Надевайте защитные наушники, регулярно проверяйте слух. При использовании защитных наушников будьте бдительны и осторожны, так как это ограничивает способность услышать важные предупреждения — звонки или сигналы тревоги.

Убедитесь, что в рабочей зоне нет никаких препятствий. Заранее удалите их или при работе аккуратно обойдите.

РАБОЧАЯ ЗОНА

Держите рабочую зону чистой и хорошо освещённой. Трудно обозреваемые и тёмные области являются причинами несчастных случаев.

Не используйте это устройство в местах с взрывоопасной атмосферой, например, при наличии горючих жидкостей, газов или пыли. Устройство производит искры, которые могут воспламенить пыль или пары.

Держите детей и всех присутствующих вдали от устройства во время работы. Отвлекающие факторы могут привести к тому, что Вы потеряете контроль.

Осмотрите рабочую зону:
Не направляйте поток воздуха в сторону случайных прохожих, так как поток воздуха может сдувать мелкие предметы с большой скоростью.

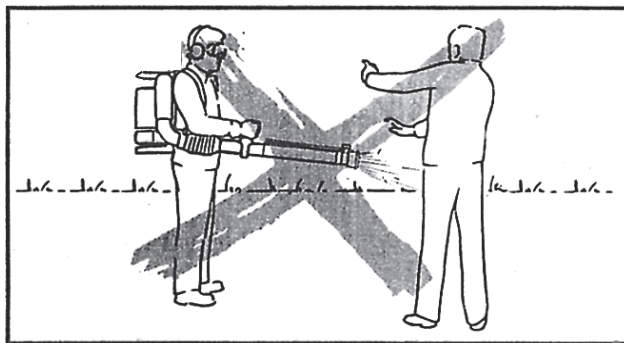

4. Личная Безопасность

Это устройство не предназначено для использования людьми (включая детей) с ограниченными физическими, сенсорными или умственными способностями или отсутствием опыта и знаний, за исключением случаев, когда они контролируются или обучаются лицом, ответственным за их безопасность.

Дети должны быть под контролем, чтобы убедиться, что они не играют с устройством.

Будьте бдительны, наблюдайте за тем, что Вы делаете, и руководствуйтесь здравым смыслом при работе с этим устройством.

Не используйте это устройство, если Вы устали, больны или находитесь под воздействием наркотиков, алкоголя или лекарств. Небрежность во время работы этого устройства может привести к потере контроля и серьёзным травмам.

Не перенапрягайтесь. Всегда следите за хорошим сцеплением и балансом. Это позволяет лучше контролировать инструмент в неожиданных ситуациях.

Одевайтесь адекватно. Не носите свободную одежду или украшения. Держите волосы, одежду и перчатки подальше от движущихся частей. Свободная одежда, украшения или длинные волосы могут запутаться в движущихся частях.

При длительном использовании прибора вибрация может привести к нарушению кровообращения рук. Эти эффекты могут быть усилены низкой температурой окружающей среды и/или слишком плотным захватом ручек. Срок службы может быть увеличен с помощью подходящих перчаток или регулярных перерывов в работе. Регулярно делайте перерывы в работе. Ограничьте суточную нагрузку.

ИСПОЛЬЗОВАНИЕ И УХОД ЗА ИНСТРУМЕНТОМ С БЕНЗИНОВЫМ ДВИГАТЕЛЕМ



ОСТОРОЖНО! Бензин легко воспламеним и взрывоопасен.

Храните топливо в специальных ёмкостях, предназначенных для этой цели. Заправляйте только на открытом воздухе и не курите при этом.

Заправьте топливо перед запуском двигателя. Никогда не снимайте крышку бака или не добавляйте бензин, пока двигатель работает или когда двигатель горячий.

Старайтесь не запускать двигатель, если бензин пролился, а передвиньте устройство подальше от места разлива и избегайте создания источника зажигания до тех пор, пока пары бензина не испарятся. После этого снова плотно установите все крышки бака и ёмкости.

Не эксплуатируйте двигатель в закрытом помещении, так как может накапливаться опасный угарный газ.

Запрещается использовать устройство с бензиновым двигателем с применением силы. При заправке используйте подходящий инструмент. Подходящий инструмент будет выполнять задачу лучше и безопаснее, без длительных испытаний.

Ни в коем случае не используйте устройство с бензиновым двигателем, если главный переключатель не работает. Любое устройство, которое не может управляться переключателем, опасно и нуждается в ремонте.

Перед выполнением каких-либо настроек, заменой комплектующих или присоединением инструментов для заправки полностью выключите устройство. Такие профилактические меры безопасности снижают риск случайного запуска устройства, работающего на бензине.

Храните неиспользуемые устройства в недоступном для детей месте и не оставляйте их лицам, не знакомым с бензиновыми устройствами или с данным руководством. Бензиновые инструменты опасны в руках неопытных операторов.

Техническое обслуживание бензиновых устройств. Проверьте регулировку на частях устройства, которые были плохо отремонтированы, сломаны, и на любые другие факторы, которые могут повлиять на работу бензинового устройства. При повреждении перед использованием отремонтируйте бензиновый инструмент. Многие несчастные случаи вызваны плохим обслуживанием бензиновых инструментов.

Используйте устройство с бензиновым двигателем, комплектующие, инструмент и т. д. согласно этой инструкции и предусмотренным образом для конкретного типа бензинового устройства с учётом условий труда и выполняемых работ. Использование бензинового устройства для непредусмотренных работ может привести к опасным ситуациям.

Личная Защита

ОСТОРОЖНО!

Будьте готовы! У Вас есть хотя бы одна из следующих вещей:

- подходящий огнетушитель (сухой порошок)
- полностью оборудованная аптечка, которая легко доступна для оператора и сопровождающего. Она должна содержать достаточное количество бинтов для рваных ран и порезов.
- мобильный телефон или другое устройство для быстрого вызова службы спасения.

 **ОСТОРОЖНО!** Не работайте в одиночку. Рядом должен быть еще один человек, хорошо разбирающийся в основах оказания первой помощи.

 **ОСТОРОЖНО!** Сопровождающий должен находиться на безопасном расстоянии от своего рабочего места, но в то же время должен быть в состоянии видеть Вас всё время! Работайте только в тех местах, где Вы сможете быстро вызвать службу спасения!

В случае травмы Вы всегда должны следовать правилам оказания первой помощи.

Если кто-то порезался, накройте рану чистой тканью и плотно прижмите её к ране, чтобы остановить кровь.

Не допускайте попадания бензина или масла на кожу. Держите бензин и масло подальше от глаз. Если бензин или масло попадают в глаза, немедленно промойте их чистой водой. Если раздражение всё же присутствует, то немедленно обратитесь к врачу.

Люди с плохим кровообращением, которые подвергаются сильным вибрациям, могут страдать от травм кровеносных сосудов или нервной системы.

Вибрация может вызвать следующие симптомы на пальцах, руках или запястьях: "засыпание" (онемение), покалывание, боль, раздражение, ощущение жжения, изменение цвета кожи. Если какой-либо из этих симптомов возникает, немедленно обратитесь к врачу.

БЕЗОПАСНОСТЬ ИМЕЕТ ПРИОРИТЕТ В СЛУЧАЕ ПОЖАРА:

Если огонь исходит от двигателя или дым выходит из другого места, кроме выхлопной системы, то сначала отойдите от устройства, чтобы обеспечить свою физическую безопасность.

Для огня используйте **порошковый огнетушитель**, чтобы предотвратить распространение.

Паническая реакция может привести к тому, что пожар и другие повреждения приобретут еще более обширные масштабы.

ОБСЛУЖИВАНИЕ И ХРАНЕНИЕ

Убедитесь, что все гайки, болты и винты надежно затянуты и устройство находится в безопасном рабочем состоянии.

В целях безопасности изношенные или поврежденные части должны быть немедленно заменены. Используйте только оригинальные запасные части и оригинальные комплектующие.

Храните устройство в месте, которое находится вне досягаемости детей.

Никогда не храните устройство с бензином в баке внутри помещений, где пары могут вызвать открытое пламя или искрение.

Дайте двигателю остыть, прежде чем хранить его в любой коробке.

Если нужно опорожнить топливный бак, то **делать это следует на открытом воздухе**. **Слитое** топливо следует хранить в специально предназначенной для хранения ёмкости или утилизировать надлежащим образом.

5. Краткое техническое описание модели

HT-LB4T76PROFI

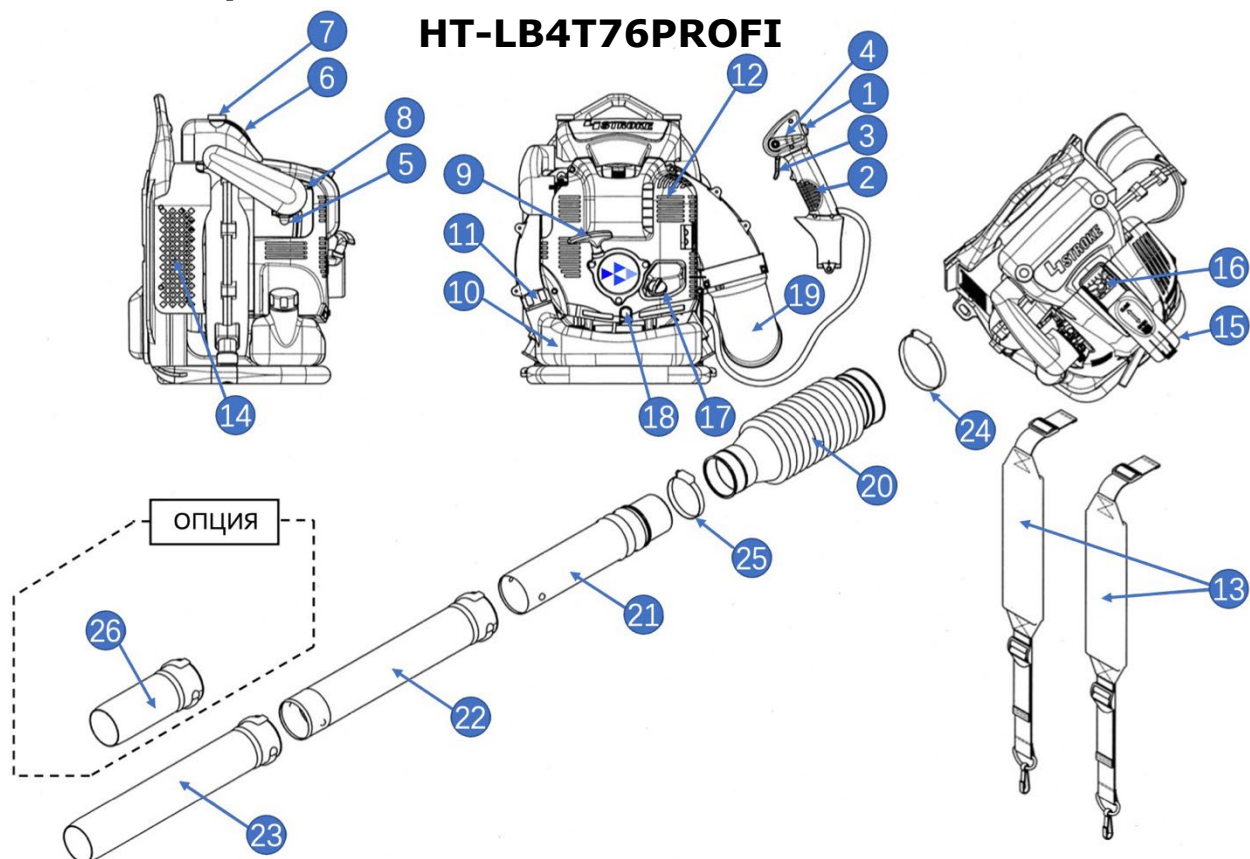

- | | |
|------------------------------|---------------------------------|
| 1. Стоп-переключатель | 16. Свеча зажигания |
| 2. Ручка управления | 17. Крышка Масляного бака |
| 3. Рычаг газа | 18. Болт слива масла |
| 4. Рычаг круиз-контроля | 19. Коленная труба |
| 5. Праймерный насос | 20. Гибкий шланг |
| 6. Крышка воздушного фильтра | 21. Поворотная труба |
| 7. Болт крышки | 22. Труба воздухоудвки |
| 8. Рычаг воздушной заслонки | 23. Сопло нагнетателя 450 мм |
| 9. Ручка стартера | 24. Зажим \varnothing 100 мм |
| 10. Топливный бак | 25. Зажим \varnothing 76 мм |
| 11. Крышка топливного бака | 26. Нагнетательное сопло 200 мм |
| 12. Глушитель | 27. Отвертка Ключ свечи |
| 13. Плечевой ремень | 28. Ключ шестигранный |
| 14. Воздухозаборная сетка | 29. Руководство по эксплуатации |
| 15. Крышка свеча зажигания | |

⚠ ВНИМАНИЕ! Внешний вид изделия может незначительно отличаться от приведенного на рисунках. Это вызвано дальнейшим техническим усовершенствованием модели. Изготовитель оставляет за собой право вносить изменения в конструкцию и комплектацию изделия без предварительного уведомления пользователя с целью повышения

6. Монтаж и сборка

Перед началом эксплуатации **Бензиновой воздуходувки**:

- Извлеките **Бензиновую воздуходувку** из коробки;
- Проверьте **воздуходувку** на отсутствие механических повреждений;
- Внимательно изучите руководство по эксплуатации!
- Внимательно ознакомьтесь с расположением органов управления;
- Научитесь заводить и быстро останавливать двигатель;
- Произведите сборку выдувной трубы и ручки управления.

Комплект поставки

Бензиновая воздуходувка поставляется, как показано на рисунке

1. **Ранцевая воздуходувка** – 1 кт.
2. Гибкий шланг с **двумя зажимами** – 1 кт.
3. Поворотная труба – 1 шт.
4. Труба воздуходувки – 1 шт.
5. Сопло нагнетателя 450 мм – 1 шт.
6. Бутылка для заправки моторного масла – 1 шт.
7. Сумка для ключей – 1 шт.
8. Ключ свечной комбинированный – 1 шт.
9. Ключ шестигранный 4 мм – 1 шт.
10. Ключ шестигранный 5 мм – 1 шт.
11. Руководство по эксплуатации – 1 шт.



Мы стремимся постоянно совершенствовать нашу продукцию, потому что технические характеристики и изображения могут измениться! Если рабочие характеристики или внешний вид Вашего устройства отличаются от описанных в данном руководстве, пожалуйста, обратитесь за помощью к Вашему продавцу.

СБОРКА ВЫДУВНОЙ ТРУБЫ И РУЧКИ УПРАВЛЕНИЯ

⚠ ВНИМАНИЕ! Перед выполнением каких-либо работ с воздуходувкой всегда останавливайте двигатель и снимайте разъемы свечей зажигания со свечи зажигания. Всегда надевайте защитные перчатки! Запускайте воздуходувку только после ее полной сборки.

Соедините прямую трубу с вертлюгом (21) в гибкую трубу (20) и затяните зажим \varnothing 76 мм (25) (см. Рис.)

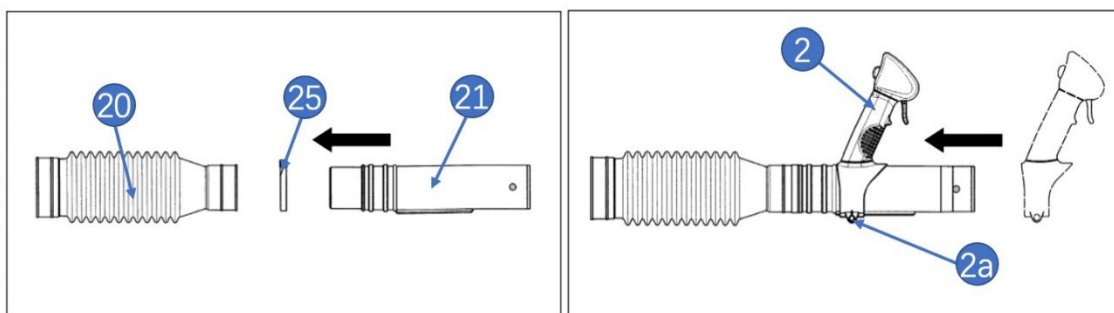

Установите ручку управления (2) на прямую трубу (21) с помощью вертлюга и затяните зажимной винт (2а).

Соедините гибкую трубу (20) с коленом трубки (19) на воздуходувке и затяните зажим \varnothing 100 мм (24). (см. Рис.)

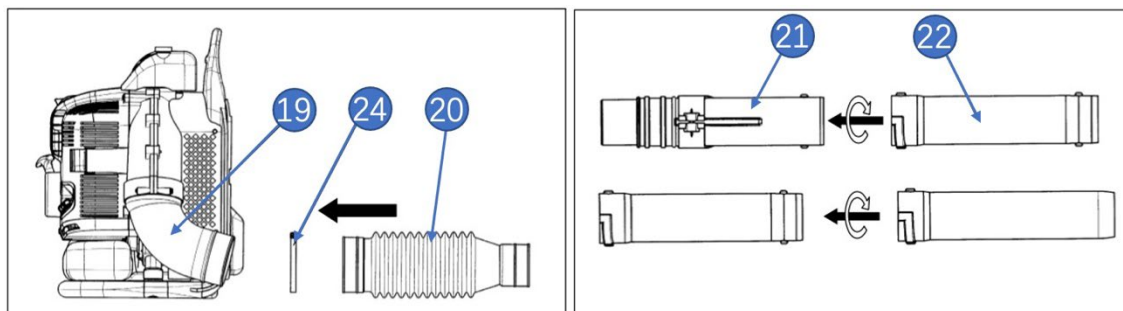

Соедините прямую трубу (21) с прямой трубой (22) с помощью вертлюга, поворачивая прямую трубу по часовой стрелке, чтобы зафиксировать ее на месте. Убедитесь, что все зажимы затянуты.

Если требуется более высокая скорость воздуха, круглая выдувная труба заменяется плоской насадкой.

⚠ ПРИМЕЧАНИЕ! Немного смажьте трубы, чтобы облегчить сборку.

КРЕПЛЕНИЕ ПЛЕЧЕВОГО РЕМНЯ

Крепление плечевого ремня к воздуходувке.

Проденьте конец ремешка (13) через нижнюю часть вешалки, как показано на рисунке. Сторона ремешка со сложенным кончиком должна быть обращена наружу. Затем наденьте конец ремешка обратно на вешалку и проденьте оставшуюся длину ремешка через пряжку (13а). Затянуть пряжку (13а), надавив на нее по направлению к вешалке в направлении, указанном на рисунке, одновременно потянув за ремень (13) в противоположном направлении.

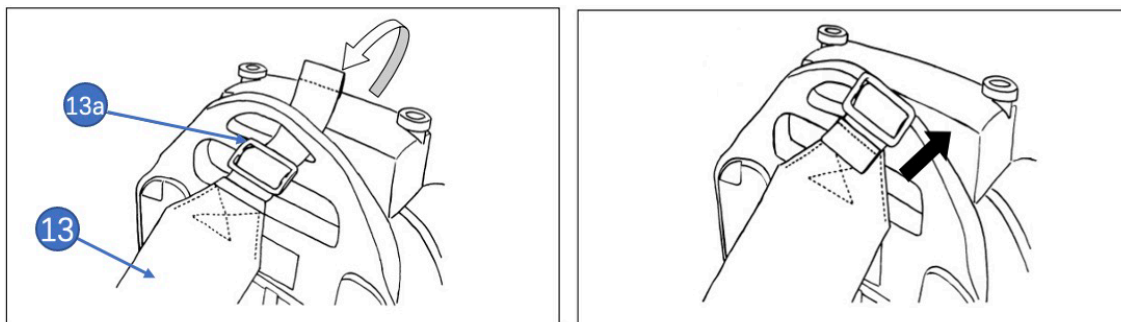

Прикрепив ремешок (13), затяните пряжку (13а) к вешалке. Сильно потяните за ремешок, чтобы убедиться, что ремешок надежно закреплен и не развяжется.

Прикрепите крючок (13б) в нижней части плечевого ремня к кольцу на раме. Убедитесь, что ремешок не перекручен.

⚠ ВНИМАНИЕ: Убедитесь, что ремешок прикреплен сложенным кончиком наружу. Если ремень используется внешней стороной ремня внутрь, существует риск того, что ремень может ослабнуть, что приведет к тому, что оператор уронит воздуходушку.

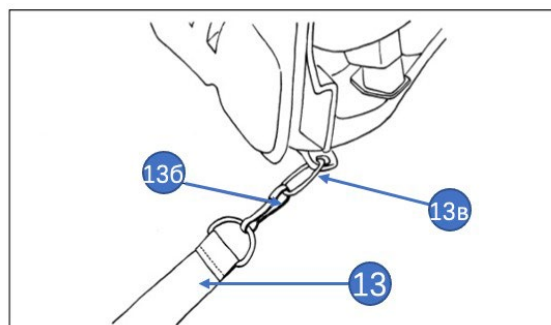

РЕГУЛИРОВКА РЕМНЯ БЕЗОПАСНОСТИ

⚠ ПРЕДУПРЕЖДЕНИЕ! При работе с устройством необходимо всегда надевать ремень безопасности. Невыполнение этого требования означает, что Вы не сможете безопасно маневрировать, и это может привести к причинению вреда себе или другим.

Убедитесь, что поясной и нагрудный ремни застегнуты и правильно отрегулированы.

Существует риск того, что незакрепленный ремень может застрять или затянуться в вентилятор устройства.

Правильно отрегулированный ремень и устройство значительно облегчают работу. Отрегулируйте ремень безопасности, чтобы обеспечить наилучшее рабочее положение.

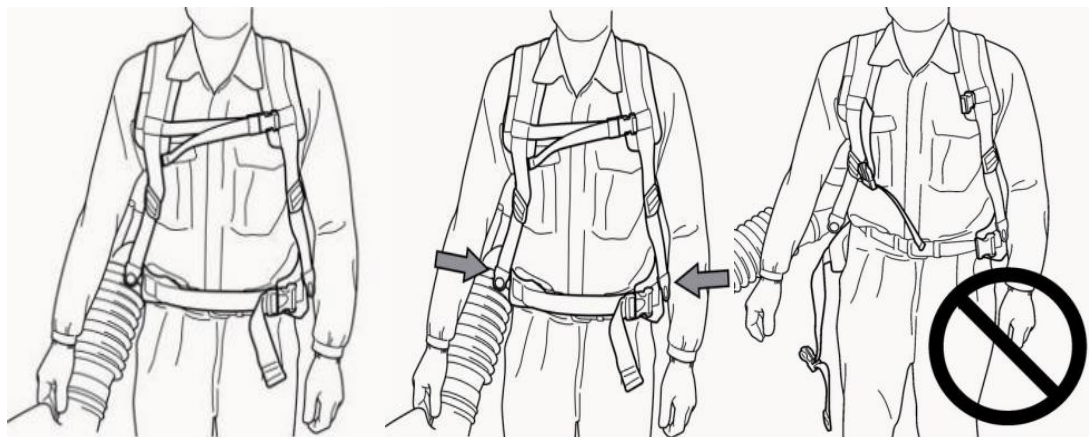

Затяните боковые ремни так, чтобы давление равномерно распределялось по плечам. Наденьте набедренный ремень на бедро и не слишком далеко вниз на живот.

Затяните набедренный ремень так, чтобы Вы почувствовали вес воздуходува, лежащего на Вашем бедре. Затяните и отрегулируйте нагрудный ремень для наилучшего рабочего положения.

7. **Приготовление топливной смеси и заправка устройства**



ПРЕДУПРЕЖДЕНИЕ! Заправка топливом проводится при выключенном двигателе и в местах с хорошим проветриванием. При работе с топливом запрещается курить и применять открытый огонь. Не допускается разлив топлива. Необходимо предотвращать многократное или длительное касание кожи с топливом, а также вдыхания топливных паров. Запрещается доступ детей к топливу.

Никогда не запускайте устройство:

Если Вы пролили на него топливо. Вытрите пролитую жидкость и дайте оставшемуся топливу испариться.

Если Вы пролили топливо на себя или свою одежду, смените одежду. Вымойте ту часть Вашего тела, которая соприкасалась с топливом. Используйте мыло и воду.

Если из устройства вытекает топливо. Регулярно проверяйте, нет ли утечек из крышки топливного бака и топливопроводов.

Всегда используйте топливный контейнер с предохранительным клапаном.

Убедитесь в том, что двигатель находится вне помещения, в месте хорошей вентиляции воздуха.

Топливо должно быть израсходовано в течение 4 недель, даже если оно хранится в специальном контейнере в хорошо проветриваемой тени. Если не использовать специальный контейнер или если контейнер не накрыт, топливо может испортиться за один день.

Храните машину и бак в прохладном месте, защищенном от прямых солнечных лучей.



ВНИМАНИЕ! Никогда не храните топливо в салоне или багажнике.

РЕКОМЕНДУЕМОЕ ТОПЛИВО

Рекомендуется использовать неэтилированный бензин с октановым числом 92 или выше. Используйте свежий, качественный бензин. Не допускайте попадания пыли в топливный бак, также избегайте попадания в бак воды. Иногда при работе изделия перегрузка вызывает осечки, что является нормой. Если пропуски зажигания становятся слышны при нормальной нагрузке, производитель рекомендует заменить бензин, используемый для топливной смеси. Если пропуски зажигания продолжаются, обратитесь в авторизованную мастерскую.



ВНИМАНИЕ!

- Бензин и топливная смесь крайне **огнеопасен**.
- При смешивании топлива его хранения и обращении с ним будьте очень осторожны.
- Не курите в непосредственной близости от топлива.
- Полностью не заполняйте топливный бак, должно остаться пространство для теплового расширения топлива (см. рис. Максимально допустимого уровня топлива в баке).
- Не приближайтесь к топливу с источниками открытого огня или искр, это может привести к возгоранию и даже взрыву!
- Проводите все работы с топливом только на открытом воздухе, или в хорошо проветриваемом помещении, вдали от источников возможного воспламенения. Не запускайте двигатель, если топливо пролито, обязательно перед этим протрите топливный бак от остатков пролитой смеси сухой чистой тряпкой.
- Дайте двигателю остыть перед заполнением.
- После дозаправки убедитесь, что крышка топливного бака правильно закрыта.
- Избегайте проливания бензина.
- Храните триммер в недоступном для детей месте.



Бензин с содержанием этанола

Двигатель может работать на бензине E10. Однако, не используйте бензин с более высоким содержанием этанола, чем 10%.

ВНИМАНИЕ! Если устройство не используется в течение некоторого времени, топливный бак следует опорожнить и почистить.



ВНИМАНИЕ: ПРОВЕРЬТЕ УРОВЕНЬ МАСЛА

Установите двигатель горизонтально на землю. Выкрутите указатель уровня масла (17) проверьте уровень масла, который должен быть между верхним и нижним уровнем.

Если уровень масла слишком низкий, пожалуйста, долейте рекомендуемое масло до верхним уровнем. Закройте масляную крышку указатель уровня масла (17).



ПРЕДУПРЕЖДЕНИЕ!

Емкость масляного бака составляет 220мл.

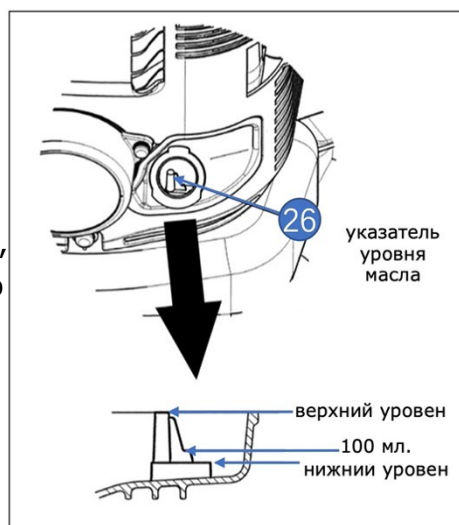

Из-за небольшой ёмкости необходимо медленно заливать масло, чтобы избежать переполнения и перелива. Проверяйте каждые 20 часов работы уровень масла и доливайте при необходимости. Этот интервал для каждой замены масла соответствует заправке воздухоудвки примерно 10-15 раз. Пожалуйста, меняйте масло всякий раз, когда оно загрязняется или значительно меняет цвет.

⚠ ПРЕДУПРЕЖДЕНИЕ! Превышение верхнего предела уровня масла может привести к загрязнению масла и появлению белого дыма от сжигания излишков масла.

⚠ ВНИМАНИЕ! Если воздухоудвка не хранится в вертикальном положении, масло может вытекать из указателя уровня в двигатель и давать ложные показания при проверке уровня масла. Это может привести к непреднамеренному переполнению при добавлении моторного масла. Всегда храните в вертикальном положении.

⚠ ПРЕДУПРЕЖДЕНИЕ! Мы рекомендуем 4-тактное масло HAITEC или другие фирменные масла SAE 10W-40 при нормальной температуре окружающей среды.

⚠ ПРЕДУПРЕЖДЕНИЯ Использование 2-тактного масла не допускается и сокращает срок службы двигателя. Рекомендуемая рабочая температура составляет от -5°C до $+40^{\circ}\text{C}$.

⚠ ВНИМАНИЕ! Сотрите грязь и копоть вокруг отверстия, прежде чем снимать масляный колпачок. Снимите масляный колпачок и поместите его на чистую поверхность, чтобы на нем не скапливались песок, грязь или другие инородные тела. Они могут прилипнуть к крышке и испортить моторное масло, если не соблюдать надлежащий уход. Грязное масло, содержащее песок, грязь или инородные тела, может вызвать чрезмерный износ двигателя из-за неправильной смазки и привести к поломке.

⚠ ВНИМАНИЕ! Утечка масла снаружи на воздухоудвке может привести к загрязнению или фальсификации моторного масла. Поэтому, пожалуйста, вытрите все пролитое масло перед запуском двигателя.



8. Запуск холодного двигателя

⚠ ПРЕДУПРЕЖДЕНИЕ! Всегда перемещайте устройство от зоны дозаправки и источника перед запуском.

Убедитесь, что в рабочей зоне нет посторонних лиц. В противном случае существует риск получения серьезных травм. Безопасное расстояние составляет 15 м.

Устройство может быть запущено только в ее полной комплектации. Если устройство запускается без всех установленных защитных устройств, существует риск получения травм.

Соединение высоковольтного провода и свечи зажигания должно быть надежным, могут появиться искры и вызвать воспламенение топливных паров! Не вносите какие-либо изменения в конструкцию элементов управления.

ЗАЖИГАНИЕ:

Установите устройство на плоскую поверхность.

Установите стоп-переключатель в исходное положение «I». Убедитесь, что рычаг круиз-контроля (4) находится в положении низкой скорости.

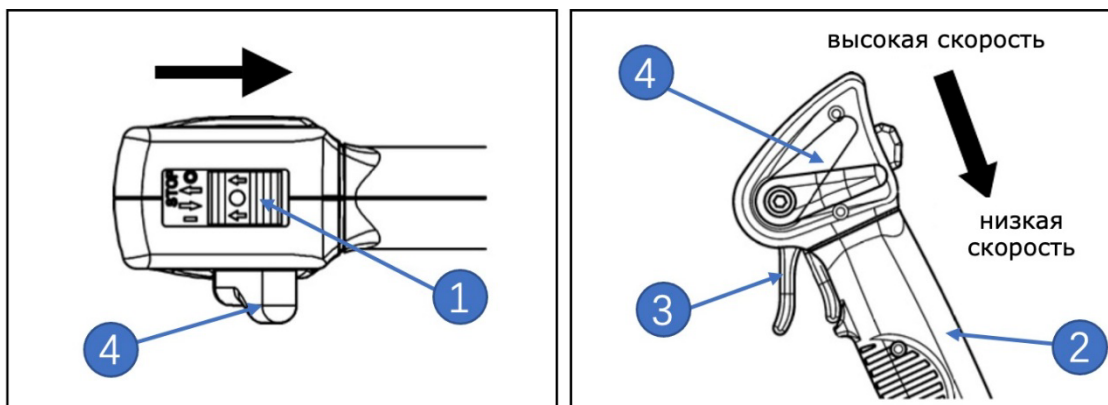

Нажмите на праймер подкачки топлива (5) на карбюраторе несколько раз, до заполнения его топливом. Колба не обязательно должна быть заполнена полностью. Как правило, топливо поступает в карбюратор от 3 до 5 нажатий. При чрезмерном нажатии на праймерный насос образуется избыток бензина возвращается в топливный бак.

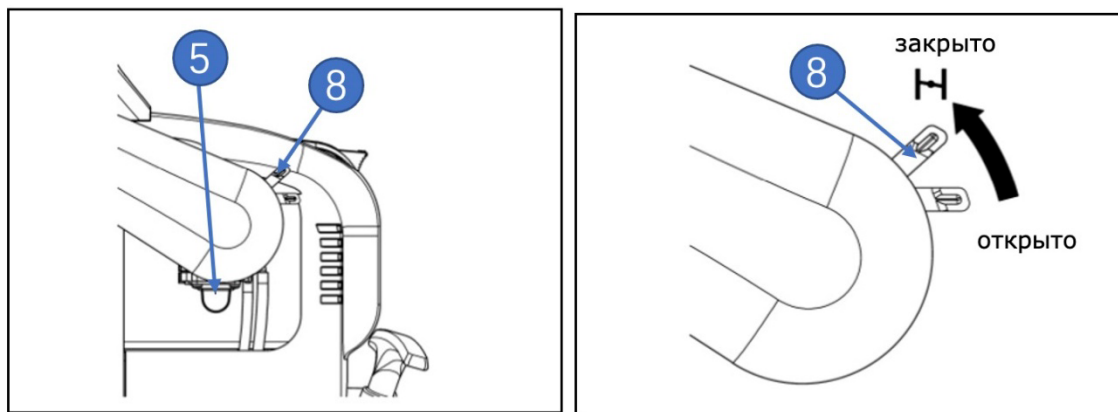

Закройте дроссельную заслонку подняв рычаг воздушной заслонки (8) с правой стороны воздухоочистителя.

Возьмитесь левой рукой за крышку воздухоочистителя (7), чтобы двигатель не двигался, устройтесь поудобнее, принять устойчивое положение. Медленно вытяните ручку стартера (9) до тех пор, пока не почувствуете определенное сопротивление. Один раз верните ручку стартера назад из этого положения, затем с усилием вытащите ее.

Никогда не натягивайте веревку на полную катушку.

После того, как ручка стартера была **вытянута**, никогда не отпускайте руку сразу. Удерживайте ручку стартера, пока она не вернется в исходное положение собой.

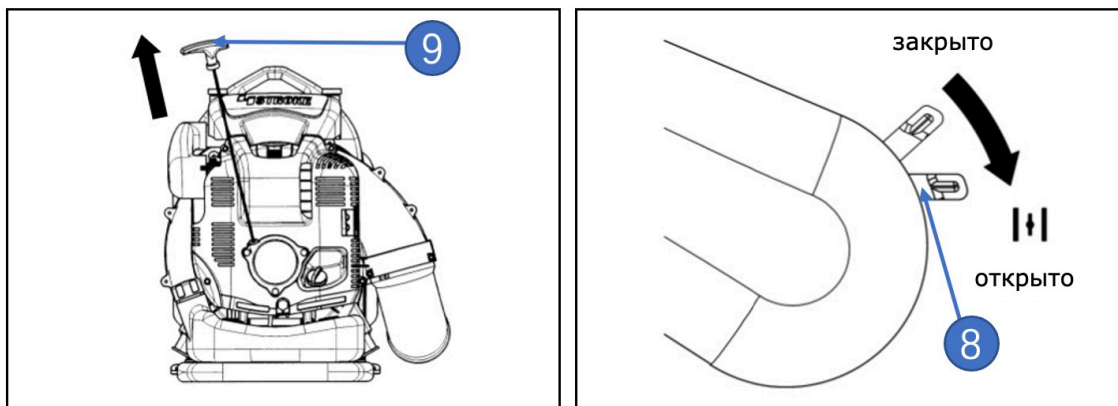

После запуска двигателя откройте рычаг воздушной заслонки (8).

Постепенно открывайте рычаг воздушной заслонки, проверяя работу двигателя. Обязательно откройте рычаг воздушной заслонки до упора в конце. На морозе или при охлаждении двигателя никогда не открывайте рычаг воздушной заслонки внезапно. В противном случае двигатель может остановиться.

Продолжайте прогрев двигателя в течение 2–3 минут на холостом ход.

При переходах от низкой скорости к высокоскоростному вращению вращение оборотов двигателя стабилизируется, если достигает точки, где плавно разгоняется, это конец прогрева.

⚠ ВНИМАНИЕ! Двигатель может быть поврежден, если рычаг воздушной заслонки переместится дальше за пределы положения «ЗАКРЫТО».

Если двигатель останавливается со звуком взрыва или если двигатель запустился, но остановился до срабатывания рычага воздушной заслонки, верните этот рычаг в положение «ОТКРЫТО» и несколько раз потяните за ручку стартера, чтобы снова запустить двигатель.

Если оператор несколько раз потянет за ручку стартера, оставив рычаг воздушной заслонки в положении «ЗАКРЫТО», запуск двигателя может быть затруднен из-за чрезмерного всасывания топлива.

В случае чрезмерного всасывания топлива снимите свечу зажигания и несколько раз быстро потяните за ручку, чтобы слить излишки топлива. Высушите электрод свечи зажигания.

Если дроссельная заслонка не возвращается в положение, контактирующее с регулировочным винтом холостого хода, даже если рычаг дроссельной заслонки установлен на низкую скорость, отрегулируйте состояние зацепления троса управления, чтобы обеспечить правильный возврат клапана.

9. Пуск прогретого двигателя

Используйте процедуру запуска, что и для холодного двигателя, но без установки регулятора дроссельной заслонки в положение «ЗАКРЫТО»

ЗАПУСК:

Поставьте двигатель на ровную поверхность.

Нажмите насос праймера несколько раз.

Убедитесь, что рычаг воздушной заслонки в положение « ОТКРЫТО »

Удерживая за крышку воздухоочистителя левой рукой, чтобы предотвратить движение двигателя, медленно вытяните ручку стартера до тех пор, пока не почувствуете определенное сопротивление.

Верните ручку стартера назад один раз из этого положения, затем вытащите ее с силой.

⚠ ПРИМЕЧАНИЕ! Воздух выпускается сразу после запуска двигателя, даже на холостом ходу. Если двигатель не запускается после нескольких попыток из-за чрезмерной тряски, откройте дроссель и повторите потягивание за трос.

Никогда не наматывайте шнур стартера на руку. Повторяйте вытягивание шнура до тех пор, пока двигатель не запустится. Когда двигатель запустится, верните регулятор дроссельной заслонки в рабочее положение.

⚠ ОСТОРОЖНО! Не вытягивайте шнур стартера до упора и не отпускайте ручку стартера, когда шнур полностью вытянут. Это может привести к повреждению устройства.

Если двигатель не запускается

Иногда при запуске двигателя свечу зажигания забрызгивает топливом. В этом случае необходимо выполнить следующие действия:

- Отсоедините колпачок свечи зажигания.
- Выкрутите и высушите свечу зажигания.
- Установите рычаг газа в нижнее положение
- Полностью откройте дроссель. Потяните шнур стартера несколько раз, чтобы очистить камеру сгорания.
- Вкрутите свечу зажигания.
- Установите рычаг газа в среднее положение
- Поверните рычаг воздушной заслонки в открытое положение, даже если двигатель холодный.
- Повторно произведите запуск двигателя.

Установите необходимую частоту вращения двигателя с помощью регулятора дроссельной заслонки.

Вы можете установить положение дроссельной заслонки с помощью **стоп-переключателя** (1) и **рычага** круиз-контроля (4) **на** на необходимой скорости **двигателя** и вам не **будет** нужно постоянно держать палец на **рычаге** газа (3) когда вы используете воздухоудувку.

ОСТАНОВКА:

Установите рычаг газа в нижнее положение, дайте поработать двигателю на холостых оборотах без нагрузки в течение 20-30 секунд.

Затем нажав стоп-переключатель (1) в положение «Stop» заглушите двигатель.

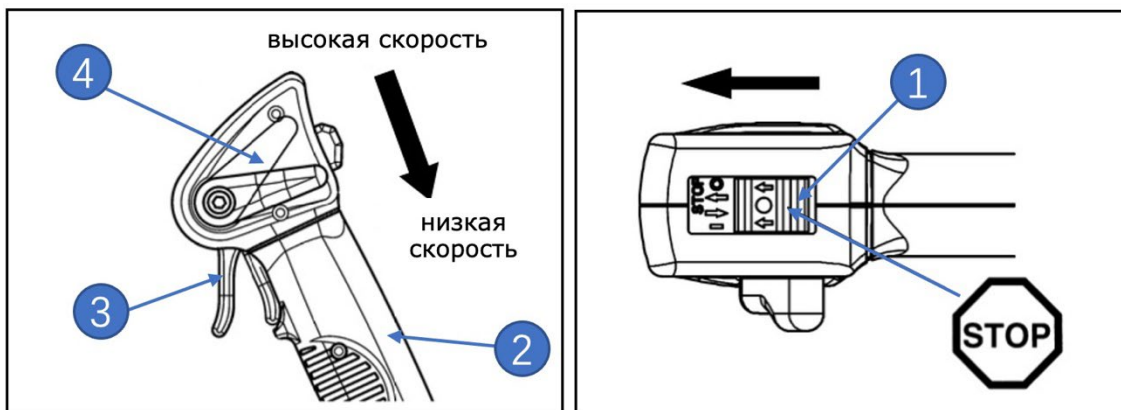

⚠ ВНИМАНИЕ! Режим холостого хода необходим для того, чтобы снизить температуру внутри двигателя. Мгновенная остановка двигателя может привести к резкому повышению температуры внутри двигателя и выходу его из строя.

⚠ ВНИМАНИЕ! Мгновенную остановку двигателя допускается производить только в случае аварийной ситуации. После остановки двигателя закройте кран подачи жидкости. Закройте регулятор давления жидкости на насосе.

10. Инструкция по эксплуатации

⚠ ВНИМАНИЕ! Следите за брошенными предметами. Всегда надевайте разрешенные средства защиты глаз. Камни, мусор и т.д. могут попасть в глаза, что приведет к слепоте или серьезным травмам. Держите посторонних лиц на расстоянии. Дети, животные, посторонние лица и помощники должны находиться за пределами зоны безопасности в 15 м. Немедленно остановите устройство, если кто-нибудь приближается.

⚠ ПРЕДУПРЕЖДЕНИЕ! Не включайте воздуходув, Если выход выхлопных газов на крышке двигателя закрыта стеной и/или каким-либо другим препятствием, устройство может получить повреждения. Во время работы убедитесь, что расстояние от препятствий составляет 50 см или более.

ПРЕДУПРЕЖДЕНИЕ! Всегда останавливайте двигатель перед чисткой.

Эта воздуходувка ранцевого типа и во время работы переносится с помощью плечевого ремня безопасности. Управление осуществляется с помощью ручки на трубке правой рукой.

Скорость воздушной струи регулируется с помощью дроссельной заслонки. Выберите скорость, наиболее подходящую для соответствующих задач.

Убедитесь, что воздухозаборник не забит, например, листьями или мусором. Засоренный воздухозаборник снижает продувочную способность устройства и увеличивает рабочую температуру двигателя, которая может привести к отказу двигателя. Заглушите двигатель и извлеките предмет.

Следите за направлением ветра. Работайте с ветром, чтобы облегчить свою работу. Использование воздуходувки для перемещения больших объемов отнимает много времени и создает ненужный шум.

Сохраняйте хороший баланс и твердую точку опоры.

По окончании работы устройство следует хранить вертикально.



ПРЕДУПРЕЖДЕНИЕ! Чрезмерное воздействие вибрации может привести к нарушению кровообращения или повреждению нервов у людей с нарушенным кровообращением. Обратитесь к своему врачу, если Вы испытываете симптомы чрезмерного воздействия вибрации. Такие симптомы включают онемение, потеря чувствительности, покалывание, покалывание, боль, упадок сил, изменения цвета или состояния кожи. Эти симптомы обычно проявляются в пальцах, кистях или запястьях. Риск возрастает при низких температурах.

Если Вы столкнулись с ситуацией, когда Вы не уверены, как действовать дальше, следует обратиться к эксперту. Обратитесь к своему продавцу или в сервисную мастерскую. Избегайте любого использования, которое, по вашему мнению, выходит за рамки Ваших возможностей.

Используйте воздуходув с максимально низкой дроссельной заслонкой. Редко возникает необходимость использовать полный газ, и многие рабочие процедуры можно выполнять на половинном газе. Более низкий дроссель означает меньший шум и меньше пыли, а также легче контролировать собранный вместе / перемещенный мусор.

Используйте грабли или щетку, чтобы удалить прилипший к земле мусор.

Держите отверстие воздуходува как можно ближе к земле. Используйте выдувную трубу по всей длине, чтобы поток воздуха был близко к земле.

Убирайтесь потом. Убедитесь, что Вы не выбросили мусор в чей-то сад. Выбрасывайте мусор в контейнеры для мусора.

РЕГУЛИРОВКА ПЛЕЧЕВОГО РЕМНЯ

Отрегулируйте плечевой ремень до длины, удобной для работы во время переноски воздуходувки. Отрегулируйте, как показано на рисунке

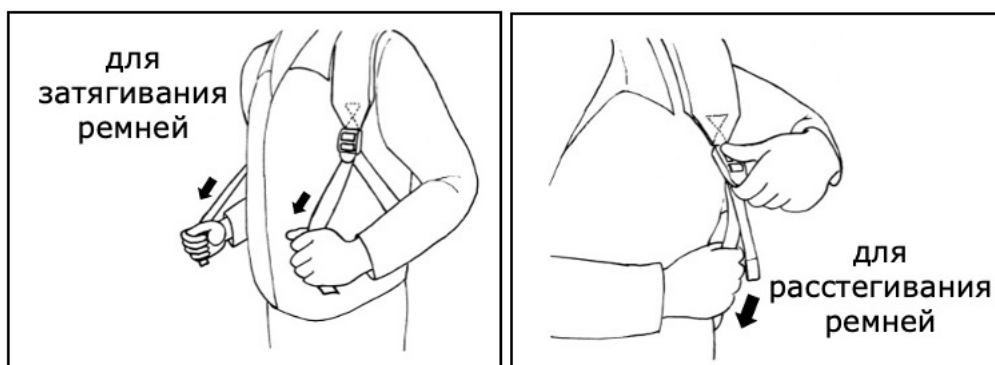

РЕГУЛИРОВКА РЫЧАГА УПРАВЛЕНИЯ

Переместите ручку управления вдоль поворотной трубы в наиболее удобное положение.

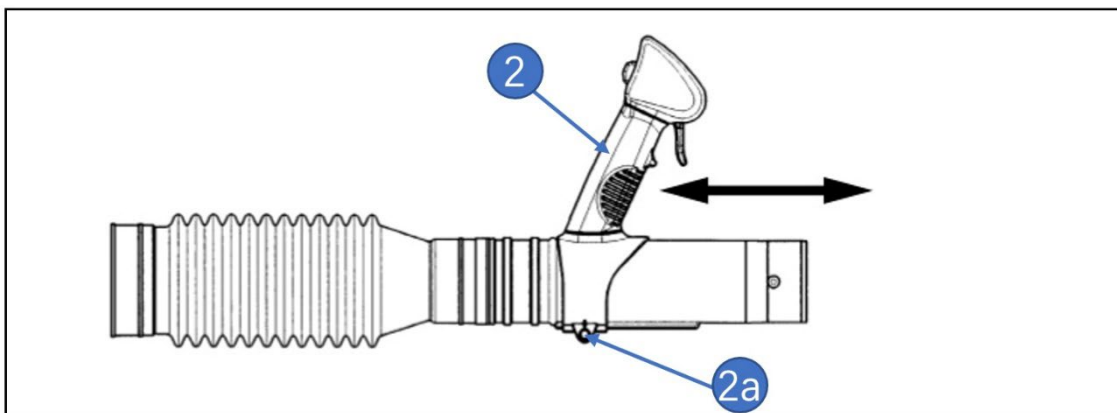

РАБОТА ВОЗДУХОДУВКИ

Во время работы воздуходувки отрегулируйте дроссельную заслонку так, чтобы сила ветра соответствовала месту работы и условиям.

Низкая скорость: Сухие листья и трава

Высокая скорость: Гравий и грязь

Уровень круиз-контроля (4) позволяет оператору поддерживать постоянную частоту вращения коленчатого вала двигателя без нажатия на спусковой крючок.

Подъем рычага круиз-контроля (4) увеличивает обороты двигателя. Опускание рычага круиз-контроля (4) снижает обороты.

Регулировка оборотов двигателя при использовании рычага круиз-контроля

При увеличении оборотов:

Потяните за спусковой крючок, чтобы увеличить обороты двигателя. Обороты двигателя возвращаются к исходному значению при отпускании спускового рычага.

Увеличение оборотов таким образом также увеличивает настройку круиз-контроля. Рычаг круиз-контроля поднимается одновременно с нажатием на спусковой рычаг, и новая настройка круиз-контроля будет поддерживаться на более высоких оборотах.

При снижении оборотов двигателя:

Опустите рычаг круиз-контроля в положение низкой скорости.

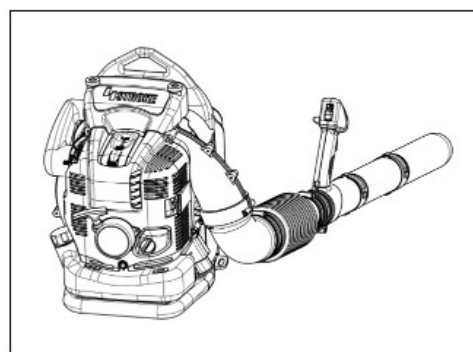
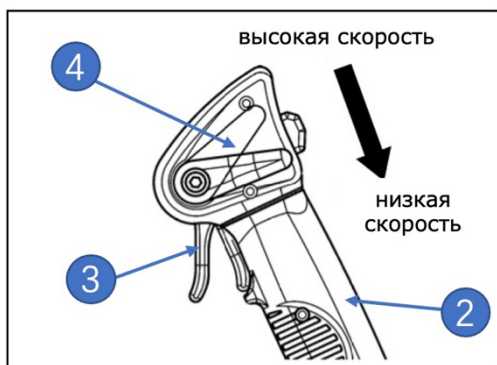

11. Техническое обслуживание

Ежедневно проверяйте устройство на наличие утечек топлива, ослабленных крепежных элементов и повреждений ключевых компонентов, особенно на рукоятках и на направляющей трубы и воздуха. Если обнаружен дефект, его необходимо устранить до следующего запуска устройства. Перед очисткой, проверкой или ремонтом устройства убедитесь, что двигатель выключен и остыл. Отсоедините свечи зажигания, чтобы предотвратить непреднамеренный  ск двигателя.

ПРЕДУПРЕЖДЕНИЕ!

В выхлопных газах двигателя содержится окись углерода, поэтому обслуживание следует производить на неработающем двигателе. При необходимости производить регулировки на работающем двигателе, обеспечьте хорошее проветривание в рабочей зоне.

 **ВНИМАНИЕ!** Используйте только оригинальные запасные части для выполнения технического обслуживания и ремонта. Выход из строя воздухоподушки при использовании запасных частей, расходных материалов, не соответствующих по качеству, а также использование неоригинальных запасных частей, не подлежит ремонту по гарантии.

ДВИГАТЕЛЬ

Обслуживайте двигатель с бензином и маслом, как описано в руководстве по эксплуатации. Внимательно прочитайте инструкцию.

Загрязнение ребер цилиндра двигателя может стать причиной его перегрева и поломки. Регулярно очищайте ребра цилиндров кисточкой и/или сжатым воздухом.

 **ОСТОРОЖНО!** Бензин легко воспламеняется.

Храните топливо в специально предназначенных для этой цели ёмкостях. Заправляйте только на открытом воздухе и перед запуском двигателя. Не курите во время заправки или работы с топливом.

Никогда не снимайте крышку бака или не добавляйте бензин, пока двигатель работает или когда двигатель горячий.

При разливе бензина не следует запускать двигатель. В этом случае устройство должно быть удалено от места разлива и, следовательно, не должен генерироваться источник воспламенения до тех пор, пока пары бензина не испарятся.

Надежно закрепите все топливные баки и крышки резервуаров на их первоначальном месте.

 **ОСТОРОЖНО!** никогда не заполняйте топливный бак в закрытом помещении, при работающем двигателе или до охлаждения двигателя в течение как минимум 15 минут после эксплуатации.

РЕГУЛИРОВКА КАРБЮРАТОРА

Регулировка карбюратора завершена в момент производство. Пожалуйста, не выполняйте регулировку, кроме регулировки холостого хода. Карбюратор можно отрегулировать только с помощью специальных инструментов. Потому закажите регулировку карбюратора в одном из авторизованных сервисных центров (адреса можно уточнить в компании-продавце устройства).

Перед выполнением каких-либо регулировок убедитесь, что воздушный фильтр чист и крышка воздушного фильтра установлена.

Используйте регулировочный винт на верхней кромке карбюратора, если необходимо отрегулировать обороты холостого хода.

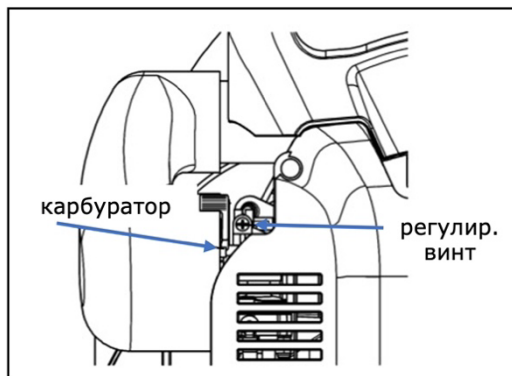

Установите низкая скорость вращения на 2800 об/мин.

Если необходимо изменить скорость вращения, отрегулируйте регулировку винт, с крестовой отверткой. Поверните регулировочный винт вправо, и скорость вращения увеличатся. Поверните регулировочный винт влево, и вращение двигателя уменьшится.

ГЛУШИТЕЛЬ

Глушитель предназначен для сведения уровня шума к минимуму и отвода выхлопных газов от пользователя. Выхлопные газы горячие и могут содержать искры, которые могут вызвать пожар, если их направить на сухой и горючий материал.

В странах с теплым и сухим климатом существует значительный риск возникновения пожаров. Мы оснастили глушитель искрогасительной сеткой, установленной внутри глушителя. Никогда не используйте машину с неисправным глушителем.

Заблокированная Засоренная сетка приведет к перегреву двигателя и может привести к серьезным повреждениям.

Никогда не используйте глушитель с дефектной сеткой искрогасителя.

Регулярно проверяйте, что глушитель надежно прикреплен к машине

Для глушителей очень важно, чтобы Вы следовали инструкциям по проверке, техническому обслуживанию Вашего устройства. Смотрите инструкции под заголовком техническое

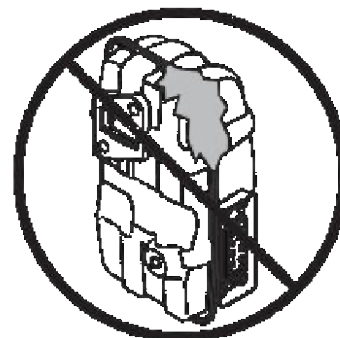
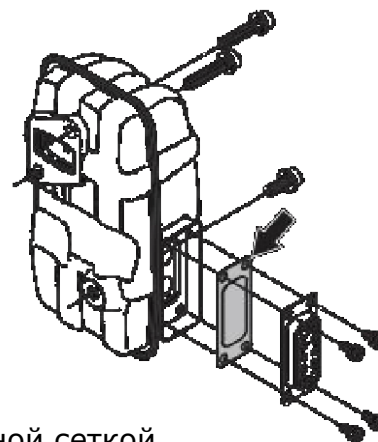

обслуживание и сервисное обслуживание устройства.

⚠ ПРЕДУПРЕЖДЕНИЕ!

Никогда не используйте устройство с неисправным защитным оборудованием. Защитное оборудование устройства должно проверяться и обслуживаться в соответствии с описанием в этом разделе. Если Ваше устройство не прошло ни одну из этих проверок, обратитесь к своему сервисному агенту, чтобы его отремонтировали.

Глушитель оснащен специальной искрогасительной сеткой. Сетку искрогасителя следует чистить раз в месяц. Лучше всего это делать проволочной щеткой.

Чтобы снять сетку искрогасителя, выполните следующие действия: Снимите выпускной канал (4, 5).

Снимите искрогаситель (3).

Вытащите сетку искрогасителя и очистите ее проволочной щеткой.

Замените сетку искрогасителя, если она неисправна.

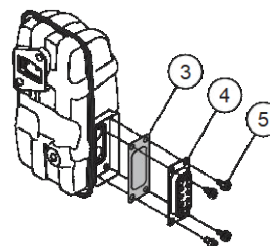

⚠ ОСТОРОЖНО! Никогда не используйте устройство с неисправным глушителем. Регулярно проверяйте комплектность и правильность крепления глушителя. (1), (2) Затяните винты. 8-10 Нм

Проверьте, правильно ли прикручены искрогаситель и выпускной канал (5). Затяните до 2-3 Нм.

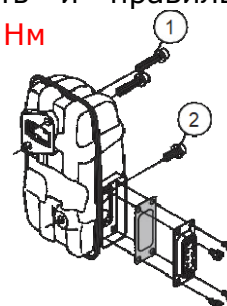

⚠ ПРЕДУПРЕЖДЕНИЕ! Глушитель становится очень горячим во время использования и остается таковым в течение некоторого времени после остановки. Это также относится и к холостому ходу. Контакт может привести к ожогам кожи. Помните о риске возгорания!

⚠ ПРЕДУПРЕЖДЕНИЕ! Внутренняя часть глушителя содержит токсические вещества, которые могут быть канцерогенными. Избегайте контакта с этими элементами в случае повреждения глушителя.

Никогда не используйте устройство с неисправным глушителем.

СИСТЕМА ОХЛАЖДЕНИЯ

Чтобы поддерживать рабочую температуру как можно ниже, устройство оснащено системой охлаждения.

Система охлаждения состоит из:

Охлаждающие ребра на цилиндре.

Экран для забора воздуха

Чистите систему охлаждения щеткой раз в неделю, чаще в пыльных условиях. Загрязненное или заблокированное охлаждение Система приводит к перегреву устройства, что приводит к повреждению поршня и

цилиндра. Убедитесь, что форсунки не заблокированы.

ЭКРАН ДЛЯ ЗАБОРА ВОЗДУХА

Убедитесь, что воздухозаборник не заблокирован со всех сторон, включая нижнюю сторону, например, листьями или мусором. Засоренный воздухозаборник снижает продувочную способность устройства и повышает рабочую температуру двигателя, что может привести к отказу двигателя. Заглушите двигатель и извлеките предмет.

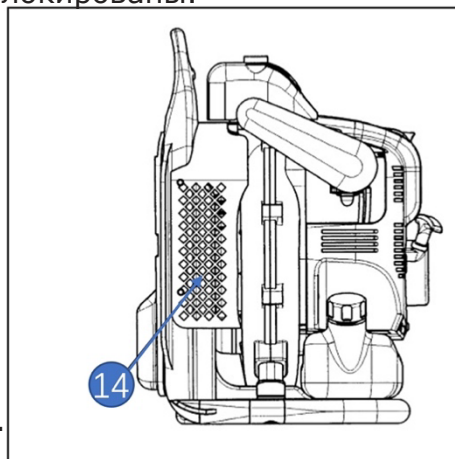

⚠ ПРЕДУПРЕЖДЕНИЕ! Никогда не используйте **воздуходувку**, если экран не на месте. Перед использованием проверьте, что экран на месте и неповрежденный.

ВОЗДУШНЫЙ ФИЛЬТР

Воздушный фильтр необходимо регулярно чистить для удаления пыли и грязи, чтобы избежать:

- Неисправности карбюратора.
- Проблем с запуском
- Потерю мощности двигателя.
- Ненужный износ деталей двигателя.
- Чрезмерный расход топлива.

Очистка воздушного фильтра

Ослабьте два крепежа (7), удерживающие крышку воздушного фильтра (6).

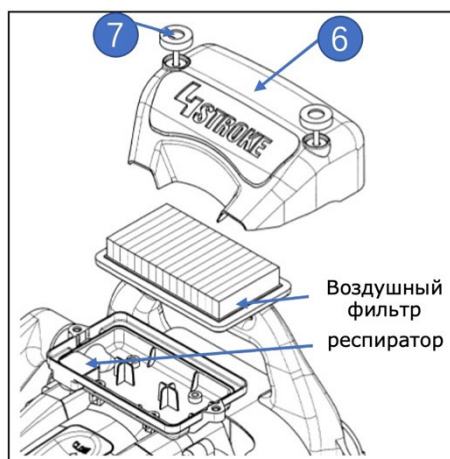

Снимите **крышку** воздушного Фильтра (6) и снимите фильтр.

Промойте предварительный фильтр в теплой воде с мылом затем высушите. Не чистите фильтр, постукивая им по твердой поверхности. Это приведет к повреждению фильтра. Если бумажный фильтр все еще загрязнен, его следует заменить новым.

Установите **воздушный фильтр** в корпус. Установите крышку воздушного фильтра (6) и затяните болты (7).

Ежедневно проверяйте состояние воздушного фильтра.

⚠ ПРЕДУПРЕЖДЕНИЕ! Никогда не работайте без воздушного фильтра, с грязным или поврежденным воздушным фильтром. Пыль и грязь будут попадать в двигатель, что приведет к его поломке. Выход из строя двигателя по этой причине не подлежит гарантийному ремонту. Держите воздушный фильтр чистым!

⚠ ОСТОРОЖНО: Не допускайте попадания грязи или пыли в **воздушный фильтр**.

После 10 часов регулярного использования необходимо обслуживать (очищать) воздухоочистительный элемент двигателя. При использовании устройства в сухих, пыльных условиях необходимо регулярно проверять воздушного фильтра.

⚠️ ПРИМЕЧАНИЕ! Замените фильтр, если он изношен, разорван, повреждён или больше не представляется возможным почистить его.

⚠️ ПРИМЕЧАНИЕ! Никогда не используйте маслянистый растворитель для очистки воздушного фильтра. Воздушный фильтр, который использовался в течение длительного времени, не может быть полностью очищен. Поэтому фильтр необходимо регулярно заменять на новый. Поврежденный воздушный фильтр всегда необходимо заменять.

ЗАМЕНА МОТОРНОГО МАСЛА

Испорченное моторное масло значительно сокращает срок службы скользящих и вращающихся деталей. Обязательно уточните срок и количество замены.

⚠️ ВНИМАНИЕ! ОПАСНОСТЬ!

Как правило, основной блок двигателя и моторное масло остаются горячими сразу после остановки двигателя. При замене масла убедитесь, что основной блок двигателя и моторное масло достаточно остыли. В противном случае может остаться риск ожога. Кроме того, сразу после остановки двигателя из-за того, что масло не заканчивает возвращаться в масляный корпус, становится причиной того, что масло вливается слишком сильно.

Если масло залито выше предельного значения, оно может быть загрязнено или может загореться белым дымом.

Интервал замены: Первоначально каждые 20 часов работы, а затем каждые 50 часов работы. Рекомендуемое масло: масло SAE10W-30 классификации API SF Class или выше (масло для 4-тактных двигателей для автомобилей)

Процедура замены масла

Пожалуйста, выполните следующие действия при замене масла:

Установите воздуходувку на ровную поверхность.

Поместите контейнер для отработанного масла под дренажное отверстие (18a), чтобы собрать масло по мере стекания. Емкость контейнера должна быть не менее 220 мл

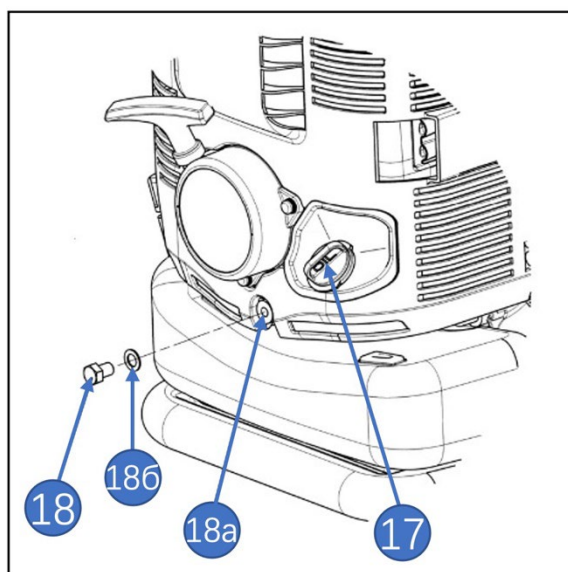

чтобы иметь возможность улавливать всю масло.

Ослабьте болт слива масла (18), чтобы масло вышло. Будьте осторожны, чтобы не допускайте попадание масла на топливный бак или другие детали.

⚠ ВНИМАНИЕ! Будьте осторожны, чтобы не потерять прокладку (алюминиевую шайбу) (186). Установите болт слива масла (18) в место, где на нем не будет скапливаться грязь.

Снимите масляный колпачок (17). Сняв масляный колпачок (17), масло легко стечь.

⚠ ВНИМАНИЕ! Обязательно установите масляный колпачок (17) вниз в месте, где на нем не будет скапливаться грязь.

По мере снижения уровня сливаемого масла наклоните воздуходуквку в сторону слива, чтобы масло полностью слилось.

После того, как масло полностью стечет, надежно затяните болт слива масла (18). Если болт затянут неплотно, это может привести к утечке масла.

⚠ ВНИМАНИЕ! Не забудьте снова надеть прокладку (алюминиевую шайбу) (186) при повторном присоединении сливной пробки (18а).

Доливка масла во время процедуры замены масла выполняется в том же порядке, что и отдельно описанная процедура доливки масла при недостаточном уровне. Всегда добавляйте масло, заполняя его из отверстия под масляной крышкой.

После наполнения маслом надежно затяните масляный колпачок (17), чтобы предотвратить утечку масла.

⚠ ВНИМАНИЕ!

Никогда не выбрасывайте замененное моторное масло в мусор, землю или сточные каналы. Утилизация нефти регулируется законодательством. При утилизации всегда соблюдайте соответствующие законы и правила. По любым вопросам, оставшимся неизвестными, обращайтесь к авторизованному сервисному агенту.

Масло портится, даже если оно не используется. Регулярно выполняйте осмотр и замену (заменяйте масло новым каждые 6 месяцев).

ТОПЛИВНЫЙ ФИЛЬТР

Загрязненный топливный фильтр может вызвать затруднения при запуске и снижение эффективности работы двигателя. Ежемесячно проверяйте состояние топливного фильтра. При необходимости очищайте топливный фильтр.

⚠ ВНИМАНИЕ! Никогда не работайте воздуходуквкой с грязным топливным фильтром или без топливного фильтра. Топливный фильтр необходимо заменять по мере необходимости, но не реже одного раза в год. Выход из строя двигателя при работе с грязным топливным фильтром

или без топливного фильтра не подлежит ремонту по гарантии.

Очистка/замена топливного фильтра

Для замены топливного фильтра.

Снимите крышку (11) топливного бака (10).

Согните кусок мягкого провода в виде небольшого крючка. Зацепите крючком топливный шланг с фильтром и вытяните через заливную горловину.

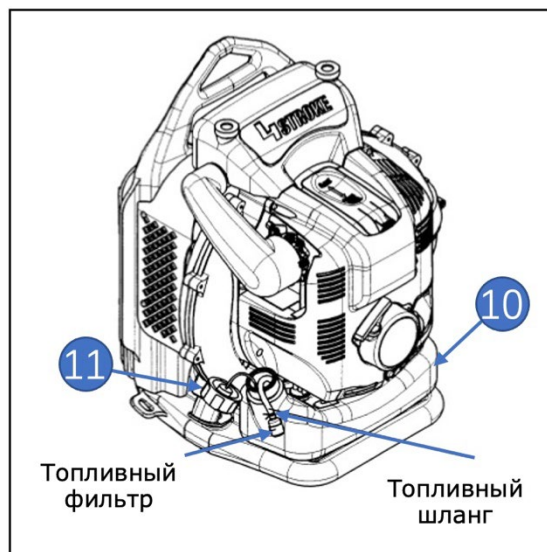

ВНИМАНИЕ! Не вытягивайте топливный шланг полностью из бака. Достаточно вытащить наружу часть шланга с фильтром.

Снимите фильтр скручивающим движением. Выньте фильтр, разберите его и промойте бензином. Или замените фильтр, если это необходимо.

Установите новый фильтр и поместите шланг с фильтром обратно в бак.

Убедитесь, что фильтр лежит на дне бака. Закрутите плотно крышку (11) топливного бака (10).

СВЕЧА ЗАЖИГАНИЯ

На состояние свечи зажигания влияют:

Неправильная регулировка карбюратора, неправильная топливная смесь (слишком много или неправильный тип масла), грязный воздушный фильтр и др.

Эти факторы вызывают отложения на электродах свечей зажигания, что может привести к проблемам в эксплуатации и затруднениям при запуске.

Открытие/закрытие крышки свечи зажигания

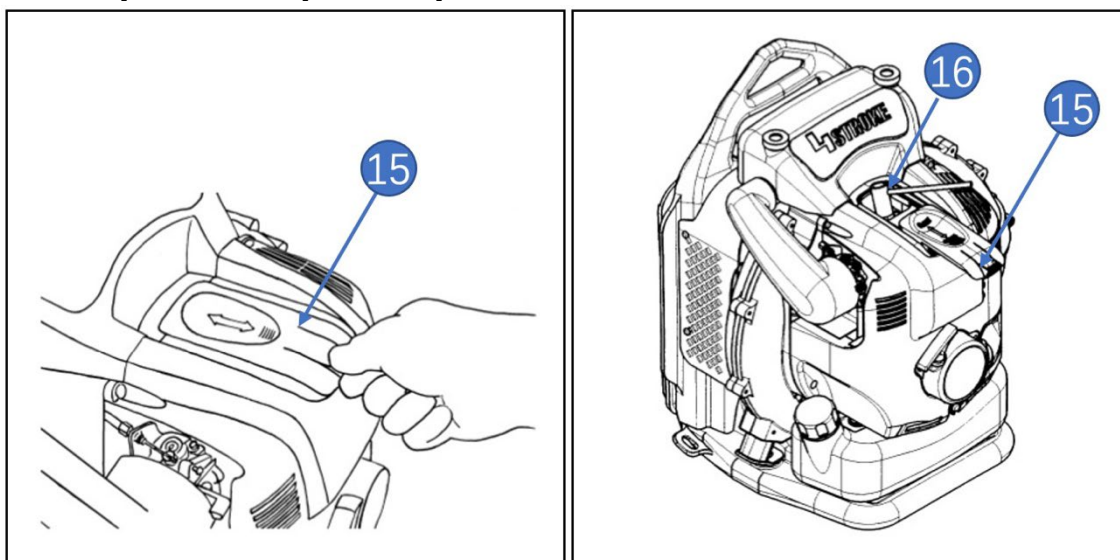

Чтобы открыть крышку свечи зажигания (15), потяните вверх за шов выступа крышки (15) и сдвиньте в направлении индикации «ОТКРЫТО», как показано на рисунке.

При закрытии крышки сдвиньте крышку в направлении «ЗАКРЫТЬ» до тех пор, пока щелчок под выступом крышки заглушки не пройдет над крышкой двигателя.

Снятие свечи зажигания

Используйте прилагаемый Ключ свечной комбинированный, чтобы снять или установить свечу зажигания (16).

Проверка свечи зажигания

Зазор между двумя электродами свечи зажигания (см. рисунок) составляет от 0,6 до 0,7 мм. Отрегулируйте правильный зазор, если он слишком широкий или слишком узкий.

Тщательно очистите или замените свечу зажигания, если на ней скопился нагар или она загрязнена.

Очистите внешнюю поверхность свечи зажигания

Регулярно проверяйте состояние свечи зажигания, чистите свечу

и проверяйте зазор между электродами (он должен быть 0,6-0,7 мм.)

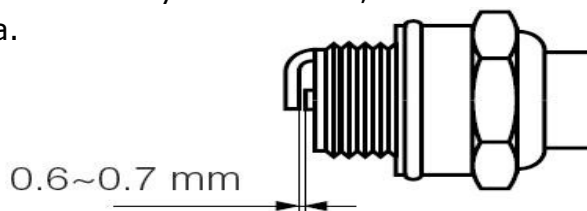

Для замены используйте только оригинальные свечи зажигания.

Для достижения оптимальных результатов заменяйте свечу зажигания каждые 100 часов работы.

Замена свечи зажигания

Для замены используйте NGK-CMR6A.

⚠ ПРЕДУПРЕЖДЕНИЕ! Никогда не выкручивайте свечу, пока двигатель полностью не остыл – опасность повреждения резьбовой части головки цилиндра.

При снятии свечи зажигания сначала очистите свечу зажигания и головку блока цилиндров, чтобы в цилиндр не попала грязь, песок и т. д.

После остывания двигателя необходимо снять свечу зажигания, чтобы не повредить резьбовое отверстие в цилиндре.

Свеча зажигания должна быть правильно установлена в резьбовое отверстие. При установке под углом резьбовое отверстие в цилиндре будет повреждено.

ПРОВЕРКА БОЛТОВ, ГАЕК И ВИНТОВ

Затяните ослабленные болты, гайки и т. д.

Проверьте наличие утечек топлива и масла.

Замените поврежденные детали новыми для безопасной эксплуатации.

При повторной сборке после демонтажа двигателя обязательно замените прокладки и сальники на новые.

Любое техническое обслуживание и работы по наладке, которые не включены и не описаны в данном руководстве, должны выполняться

только авторизованными сервисными агентами.

ОЧИСТКА

Следите за тем, чтобы двигатель всегда был чистым.

Следите за тем, чтобы на ребрах цилиндра не было пыли и грязи. Пыль или грязь, прилипшие к ребрам вызовет судороги. Нагнетаемый воздух всасывается из воздухозаборной сетки, когда поток воздуха падает.

Во время работы остановите двигатель и осмотрите сетку воздухозаборника на предмет блокировки препятствиями. Обратите внимание, что неустранение таких препятствий может привести к выходу двигателя из строя перегреваются и повреждаются.



ПРЕДУПРЕЖДЕНИЕ!

Никогда не используйте воздуходувку без сетки воздуходувки. Перед каждым использованием проверяйте, что сетка закреплена на месте и не имеет повреждений.



ОСТОРОЖНО: Не поливайте двигатель из шланга. Существует риск того, что вода повредит двигатель или загрязнит топливную систему.

Протрите крышку сухой тканью. Очистите покрытие, таким образом, чтобы свеча зажигания была направлена вверх.

Обслуживайте воздушного фильтра в нормальных условиях в соответствии с руководством по эксплуатации двигателя. В чрезвычайно пыльных условиях воздушный фильтр необходимо очищать каждые несколько часов. Плохая мощность двигателя и засорение обычно указывают на то, что за воздушным фильтром нужно ухаживать.

Свеча зажигания должна быть очищена один раз в сезон, а сменный блок снова отрегулирован.

Замена свечи зажигания рекомендуется в начале каждого сезона; проверьте руководство двигателя для выбора правильного типа свечи.

Регулярно очищайте двигатель тканью или щёткой. Держите систему охлаждения чистой, чтобы обеспечить надлежащую циркуляцию воздуха, что важно для производительности и срока службы двигателя. Обязательно удалите всю грязь и легковоспламеняющийся мусор из области глушителя.

12.График технического обслуживания

Для поддержания высокой эффективности работы устройства, необходимо регулярно проверять техническое состояние и выполнять необходимые регулировки. Техническое обслуживание устройства также является залогом увеличения срока его службы. Периодичность технического обслуживания и виды выполняемых работ приведены в таблице.

Периодичность обслуживания (1)		Кажбое исполь- зование	Каждый месяц или 10 ч	Каждые 3 мес. или 25 ч	Каждые 6 мес. или 50 ч	Каждые 12 мес. или 100 ч	Каждые 2 года или 300 ч
Компонент							
Осмотр машины	Проверка	○					
	Проверка	○					
Воздухо заборник	Проверка	○					
	Очистка	○					
Воздушный фильтр	Проверка		○				
	Замена			○			
Глушитель	Проверка		○				
	Замена			○			
Свеча зажигания	Проверка и регулировка		○				
	Замена					○	
Моторное масло	Проверка	○					
	Замена				○		
Топливный бак и фильтр	Очистка				○		
	Замена						○
Топливная труба	Проверка	Каждые 2 года (при необходимости заменяйте)					
Зазор клапана	Проверка и регулировка					○	
Камера сгорания	Очистка	После каждых 300 часов					

ПРИМЕЧАНИЯ!



При эксплуатации устройства в пыльной местности техническое обслуживание отдельных компонентов изделия может требоваться чаще. Все техническое обслуживание, за исключением тех работ, которые перечислены в руководстве по эксплуатации, должно выполняться квалифицированными сотрудниками сервисного центра.

13.Транспортировка

Устройство можно транспортировать любым видом закрытого транспорта в упаковке производителя или без нее с сохранением устройства от механических повреждений, атмосферных осадков, воздействия химически активных веществ. Наличие в воздухе паров кислот, щелочей и других агрессивных примесей не допускается.

ВНИМАНИЕ! Перед транспортировкой всегда выключайте двигатель и дайте ему остыть, а также выньте штекер свечи зажигания. Транспортировка производится только при холодном двигателе.

При транспортировке и хранении не допускайте ударов корпуса о твердые предметы. Для переноса используйте ручку изделия.

Во время погрузочно-разгрузочных работ устройство не должно подвергаться ударам, падениям и воздействию атмосферных осадков.

Перед транспортировкой устройства любым видом транспорта необходимо слить все смазочные материалы и технические жидкости.

При транспортировке в автомобиле или на автомобиле следите за тем, чтобы он не двигался самопроизвольно.

Убедитесь, что во время транспортировки не произошло неожиданного изменения положения (опрокидывания и т.д.) устройства, чтобы избежать утечки топлива или повреждения двигателя.

Для более длительного хранения и при транспортировке топливный бак должен быть полностью пустым.

Инструмент в упаковке изготовителя можно транспортировать всеми видами открытого транспорта при температуре воздуха от - 10 до + 40°C и относительной влажности до 80% (при температуре +25°C).

При транспортировке должны быть исключены любые возможные удары и перемещения упаковки с прибором внутри транспортного средства.

14.Окружающая среда

Если Ваше устройство было заменено после длительного использования, не выбрасывайте его в бытовые отходы, а утилизируйте экологично.

15.Инструкция по утилизации

Устройство находится в упаковке во избежание повреждений при транспортировке. Эта упаковка является сырьём и, таким образом, может быть повторно использована или возвращена в товарный цикл. Устройство и его принадлежности состоят из различных материалов, таких как металл и пластик. Передайте неисправные компоненты в пункт утилизации специальных отходов. Информацию можно получить в специализированном магазине или в муниципалитете.

16.Хранение

Очищайте устройства после каждого использования.

Перед длительным хранением проведите техническое обслуживание устройства, слейте топливо от топливного бака и карбюратор.

ОСТОРОЖНО: Не сливайте бензин в закрытых помещениях и в  средственной близости от открытого огня и т. д. Ни в коем случае не курите! Пары бензина могут привести к взрывам или пожарам.

б) Запустите двигатель и дайте ему поработать, пока он не израсходует все оставшиеся запасы бензина и отложения.

с) Снимите свечу зажигания. В камеру сгорания налейте около 20 мл масла из маслёнки. Нажмите стартер, чтобы равномерно распределить масло по камере сгорания. Установите свечу зажигания на место.

Очистите и промаслите тщательно устройства. Промаслите, чтобы избежать коррозии.

Храните устройства в недоступном для посторонних лиц, в сухом, чистом и отапливаемом месте. Устройство должно быть недоступным для детей. Во время хранения держите машину в вертикальном положении

17.Сервисное обслуживание

Конструкция бензиновой воздуходувке HAITEC разработана с учетом продолжительного и безотказного срока службы. Регулярное выполнение технического обслуживания является залогом того, что изделие будет служить долго. Если вы не уверены в своих силах, не располагаете нужными инструментами и оригинальными запасными частями, заказывайте техническое обслуживание в авторизованных сервисных центрах. Для получения подробной информации о сервисных центрах обратитесь к дилеру, у которого вы приобрели продукцию HAITEC.

Оригинальные запчасти предоставляются сервисными мастерскими и дилерами. Мы рекомендуем Вам доставить устройство в авторизованный сервисный центр для ежегодного техобслуживания и осмотра защитных устройств.

Для получения дополнительной информации о сервисном обслуживании и запасных частях, пожалуйста, свяжитесь с дилером, у которого Вы приобрели устройство.

18. Поиск и устранение неисправностей

Проблема	Возможные причины	Корректирующие действия
Двигатель не запускается	Залит двигатель.	Снимите и высушите свечу зажигания. Вставьте ее на место, затем потяните стартер без дросселя.
	Бензобак пуст.	Заполните бак топливом: см. инструкции заправка топливо.
	Элемент воздушного фильтра загрязнен.	Очистка элемента воздушного фильтра
	Свеча зажигания ослабла.	Затянуть свечу зажигания.
	Кабель свечи зажигания ослаблен или отсоединён от свечи.	Установить провод свечи зажигания на свечу зажигания.
	Зазор не соответствует свече зажигания.	Отрегулируйте правильное расстояние между электродами.
	Неисправна свеча зажигания.	Замените свечу зажигания.
	Карбюратор неисправен или неправильно заполнен топливом.	Снимите элемент воздушного фильтра и непрерывно тяните за трос стартера до тех пор, пока карбюратор не освободится сам по себе, а затем установите элемент воздушного фильтра.
	Топливо низкого качества или в него попала вода.	Заправьте устройство другим топливом.
Низкое энергопотребление / Плохое ускорение / проблемы с холостым ходом	Старая или неправильно приготовленная топливная смесь	Слить старую и залить правильно приготовленную топливную смесь
	Топливо низкого качества или в него попала вода.	Слить старую и залить правильно приготовленную топливную смесь
	Не отрегулирован карбюратор	Отрегулировать карбюратор
	Отверстие выброса заблокировано	Выньте штекер свечи зажигания и устранили засор.
	Засорен воздушный или топливный фильтр.	Очистка воздушного фильтра
Двигатель слишком сильно дымит	Неправильный состав смеси	Приготовить смесь по инструкции
Необычные звуки	Болты, гайки или другие крепежные детали не закреплены.	Крепко затяните детали.
Нет подачи масла	Масло низкого качества.	Замена масла.
	Засорение маслопровода или отверстий для смазки	Очистка.

19.Гарантийные обязательства

Гарантийный срок составляет 12 месяцев с даты покупки. Сохраняйте товарный чек. Гарантия не распространяется на такие случаи как, быстроизнашивающиеся детали и неполадки, возникшие в результате использования не по назначению, применение с силой, технические изменения, использование неправильных комплектующих или неоригинальных запчастей и выполнение ремонта неквалифицированным персоналом. Ремонт разрешается производить только авторизованному сервисному центру.

Производитель в лице уполномоченной сервисной службы вправе отказать в гарантийном обслуживании полностью или частично в случае неисполнения положений данной инструкции.

Аппарат снимается с гарантийного обслуживания в следующих случаях:

- при несанкционированном разборе аппарата
- при обнаружении на аппарате следов механических и иных повреждений

Не подлежат гарантийному ремонту следующие неисправности:

- повреждение уплотнения, сальники, фитинги, штуцеры, разъёмы, режущие лезвия.
- механические, химические повреждения.

Перед каждым использованием устройства, необходимо проверять затяжку крепежных винтов и гаек. Потеря крепежных элементов не является гарантийным случаем. Собственник устройства должен самостоятельно следить за состоянием крепежных элементов.

Гарантийные обязательства не распространяются на чистку изделия и замену частей, подверженных износу при эксплуатации. Производитель снимает с себя всякую ответственность за причиненный вред пользователю или третьим лицам при нарушении правил эксплуатации изделия и техники безопасности

HAITEC

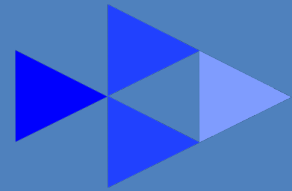

www.HAITEC.ru

LLC "HAITEC"
123592 MOSCOW, RUSSIA